

# FUJIFILM

BL03904-100 **ES**

DIGITAL CAMERA

# X-A1

## Manual del propietario

Le agradecemos haber adquirido este producto. En este manual se describe el uso de su cámara digital FUJIFILM X-A1 y la instalación del software suministrado. Asegúrese de leer y entender el contenido antes de utilizar la cámara.

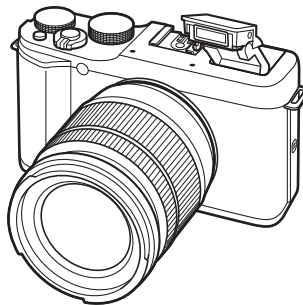

Para obtener información sobre productos relacionados, visite nuestro sitio web en [http://www.fujifilm.com/products/digital\\_cameras/index.html](http://www.fujifilm.com/products/digital_cameras/index.html)

Antes de empezar

Primeros pasos

Fotografía básica y reproducción

Grabación de vídeo básica y reproducción

El botón Q (menú rápido)

Más sobre la fotografía y reproducción

Menús

Conexiones

Notas técnicas

Resolución de problemas

Apéndice



# Notas y precauciones

## Asegúrese de leer estas notas antes de utilizar el producto

### Instrucciones de seguridad

- Asegúrese de que utiliza su cámara correctamente. Antes del uso, lea estas notas de seguridad y su *Manual del propietario* con la máxima atención.
- Después de leer estas notas de seguridad, guárdelas en un lugar seguro.

### Acerca de los símbolos

Los símbolos que se explican a continuación indican la gravedad y el peligro que puede existir si no se tiene en cuenta la información indicada por el símbolo o si el producto se utiliza incorrectamente.



#### ADVERTENCIA

Este símbolo indica que si se ignora la advertencia, el uso inadecuado del producto puede causar la muerte o lesiones graves.



#### PRECAUCIÓN

Este símbolo indica que si se ignora este aviso, el uso inadecuado del producto puede causar lesiones personales o daños materiales.

Los símbolos que se reproducen más abajo son utilizados para indicar la naturaleza de las instrucciones que deben cumplirse.



Los símbolos triangulares indican al usuario una información que requiere su atención ("Importante").



Los símbolos circulares con una barra diagonal indican al usuario que la acción que se indica está prohibida ("Prohibido").



Los círculos en negro con un signo de exclamación indican al usuario que debe realizar alguna acción ("Obligatorio").



### ADVERTENCIA



Desenchufe  
del enchufe  
de red

**Si se presenta cualquier problema, desconecte la cámara, extraiga la pila, y desconecte y desenchufe el adaptador de alimentación de CA.** Si sigue utilizando la cámara al salir humo de la misma, se produce algún olor extraño o cuando está ocurriendo algo anormal, podría producirse un incendio o sufrir una descarga eléctrica. Póngase en contacto con su distribuidor, FUJIFILM.



**Evite la entrada de agua o de cualquier cuerpo extraño dentro de la cámara.** Si entra agua o algún cuerpo extraño en la cámara, desconéctela, extraiga la pila, y desconecte y desenchufe el adaptador de alimentación de CA. No continúe utilizando la cámara, ya que podría causar un incendio o sufrir una descarga eléctrica. Póngase en contacto con su distribuidor, FUJIFILM.



### ADVERTENCIA



No la utilice  
en el baño o la  
ducha

**No utilice esta cámara en el baño o la ducha.** Si lo hiciera podría producirse un incendio o sufrir descargas eléctricas.



No la  
desmonte.

**Nunca intente modificar o desensamblar la cámara (nunca abra la cubierta).** De no cumplir con esta precaución podría producirse un incendio o sufrir descargas eléctricas.



No toque  
las partes  
internas

**Si a causa de una caída o accidente la tapa se abre, no toque las partes expuestas.** Si hace caso omiso de esta precaución, podría producirse un incendio o sufrir una descarga eléctrica al tocar las partes dañadas. Extraiga las pilas inmediatamente, teniendo mucho cuidado de evitar lesiones o descargas eléctricas, y lleve el producto al punto de adquisición para consulta.



**No modifique, caliente ni refuerza el cable o tire del mismo de forma inadecuada y no coloque objetos pesados sobre el mismo.** Estas acciones pueden dañar el cable, lo que podría resultar en un incendio o una descarga eléctrica. Si el cable resulta dañado, póngase en contacto con su distribuidor, FUJIFILM.



**No coloque la cámara sobre una superficie inestable.** Si lo hiciera podría caerse y causar lesiones.



**Nunca intente hacer fotos cuando se esté moviendo.** No use la cámara cuando vaya andando o conduciendo. Si lo hiciera podría caerse o causar un accidente.



**No toque las partes metálicas de la cámara durante una tormenta.** Si lo hiciera, podría sufrir una descarga eléctrica debido a la corriente inducida por los relámpagos.



**Utilice únicamente la pila especificada.** Coloque la pila tal y como muestra el indicador.







**No someta la pila a fuentes de calor, modificaciones ni la desmantele. No someta la pila a fuertes impactos, ni la tire contra el suelo. No almacene la pila junto a objetos metálicos.** Cualquiera de estas acciones pueden hacer que la pila se parta o suelte líquido y cause un incendio o lesiones.















**Utilice sólo la pila o el adaptador de alimentación de CA que se especifican para el uso con esta cámara. Utilice sólo una fuente de alimentación del voltaje indicado.** El uso de otras fuentes de alimentación puede causar un incendio.



**Si la pila tiene fugas y el fluido entra en contacto con sus ojos, piel o ropa, lave repetidamente la parte afectada con agua limpia e inmediatamente busque asistencia médica o contacte con los servicios de emergencias.**

 <b>ADVERTENCIA</b>	
	<b>No utilice el cargador para cargar pilas distintas a las que aquí se especifican.</b> El cargador suministrado debe ser utilizado exclusivamente con el tipo de pila suministrado con la cámara. Si utiliza el cargador para cargar pilas convencionales u otro tipo de pilas recargables, podría causar la fuga del líquido de las pilas, su calentamiento excesivo o incluso su explosión.
	<b>No utilice el producto en la presencia de objetos inflamables, gases explosivos o polvo.</b>
	<b>Cuando transporte la pila, colóquela en la cámara digital o manténgala dentro del estuche. Al almacenar la pila, guárdela en el estuche. Cuando la deseche, tape los terminales de la misma con cinta aislante.</b> El contacto con otros objetos metálicos o pilas podría provocar la explosión o incendio de la pila.
	<b>Mantenga las tarjetas de memoria fuera del alcance de los niños pequeños.</b> Debido al pequeño tamaño de las tarjetas de memoria, podrían ser ingeridas por un niño. Asegúrese de guardar las tarjetas de memoria fuera del alcance de los niños. Si un niño ingiere una tarjeta de memoria, busque asistencia médica o contacte con los servicios de emergencia.

 <b>PRECAUCIÓN</b>	
	<b>No utilice esta cámara en lugares en los que existan vapores de aceite o similares, humedad o polvo.</b> Si lo hiciera podría producirse un incendio o sufrir descargas eléctricas.
	<b>No deje esta cámara en lugares expuestos a altas temperaturas.</b> No deje la cámara en lugares tales como un vehículo cerrado o donde dé la luz directa del sol. Podría producir un incendio.
	<b>Manténgala fuera del alcance de los niños.</b> Este producto puede producir lesiones en manos de un niño.
	<b>No coloque objetos pesados sobre la cámara.</b> Esto podría hacer que el objeto pesado se cayera y producir lesiones.
	<b>No mueva la cámara mientras el adaptador de alimentación de CA esté conectado. No tire del cable de conexión para desconectar el adaptador de alimentación de CA.</b> Esto podría estropear el cable de alimentación y provocar un incendio o descargas eléctricas.
	<b>No tape ni envuelva la cámara o el adaptador de alimentación de CA con un paño o manta.</b> Esto podría causar un calentamiento que deformaría la carcasa o podría provocar un incendio.
	<b>Cuando limpie la cámara o no tenga intención de utilizarla durante un tiempo prolongado, extraiga la pila y desconecte y desenchufe el adaptador de alimentación de CA.</b> Si no lo hiciera, podría producirse un incendio o sufrir descargas eléctricas.
	<b>Al terminar de cargar la pila, desconecte el cargador del enchufe de la red.</b> Si deja el cargador enchufado a la red se puede producir un incendio.
	<b>Utilizar un flash demasiado cerca de los ojos de una persona puede afectar su vista momentáneamente.</b> Tenga especial cuidado al fotografiar a niños pequeños.
	<b>Cuando se extrae una tarjeta de memoria, la tarjeta puede salir rápidamente expulsada de la ranura. Utilice el dedo para sujetarla y suéltela cuidadosamente.</b> Podrían producirse lesiones al expulsar la tarjeta.
	<b>Solicite periódicamente la revisión y limpieza interna de su cámara.</b> Si se acumula polvo en su cámara podría dar lugar a un incendio o descargas eléctricas. Póngase en contacto con su proveedor FUJIFILM habitual para que realice la limpieza interna cada dos años. Por favor, tenga en cuenta que este no es un servicio gratuito.
	<b>Peligro de explosión si la pila se sustituye de forma incorrecta. Sustitúyala sólo con una del mismo tipo o equivalente.</b>

### La pila y el suministro eléctrico

**Nota:** Compruebe el tipo de pila que utiliza su cámara y lea las secciones correspondientes.

A continuación, se describe cómo utilizar correctamente las pilas y prolongar así su vida útil. El uso incorrecto reduciría la vida útil de la pila o podría causar fugas, sobrecalentamientos, incendios y explosiones.

#### Pilas de ión de litio

Lea este apartado si su cámara utiliza pilas recargables de ión de litio.

La pila no sale de fábrica cargada. Cargue la pila antes de utilizarla. Si no va a utilizar la pila, guárdela en su estuche.

#### ■ Notas sobre la pila

La pila se va descargando gradualmente al no utilizarse. Cargue la pila uno o dos días antes de utilizarla.

Si apaga la cámara cada vez que no la utilice prolongará la vida útil de la pila.

La capacidad de la pila disminuye a bajas temperaturas; una pila descargada puede no funcionar en frío. Guarde una pila de repuesto completamente cargada en un lugar cálido y sustitúyala si fuese necesario, o conserve la pila en su bolsillo o en cualquier otro lugar cálido y colóquela en la cámara únicamente al realizar fotografías. No deje que la pila entre en contacto directo con calentadores de manos ni con cualquier otro dispositivo de calefacción.

#### ■ Carga de la pila

Cargue la pila en el cargador de pilas suministrado. Los tiempos de carga podrían aumentar a temperaturas ambientales inferiores a los +10 °C o superiores a los +35 °C. No intente cargar la pila a temperaturas superiores a los 40 °C; a temperaturas inferiores a los 0 °C, la pila no se cargará.

No intente recargar una pila totalmente cargada. Sin embargo, la pila tampoco necesitará estar completamente descargada antes de cargarla.

La pila podría notarse caliente al tacto justo después de cargarla o de utilizarla. Esto es normal.

#### ■ Vida de la pila

A temperaturas normales, la pila puede recargarse unas 300 veces. Una reducción considerable de la duración de la carga de la pila indica que ha llegado al final de su vida útil y debe ser reemplazada.

#### ■ Almacenamiento

Si una pila permanece almacenada durante largos períodos de tiempo encontrándose cargada, el rendimiento de la pila puede resultar afectado negativamente. Antes de almacenar una pila, deje que se agote completamente.

Si no va a utilizar la cámara durante largos períodos de tiempo, extraiga la pila y guárdela en un lugar seco que posea una temperatura ambiental de entre +15 °C a +25 °C. No la guarde en lugares en los que esté expuesta a altas temperaturas.

#### ■ Precauciones: Manejo de la pila

- No la transporte ni la guarde de manera que pueda entrar en contacto con objetos metálicos, como por ejemplo collares u horquillas del pelo.
- No la exponga a llamas o fuentes de calor.
- No la desmonte ni la modifique.
- Utilícela únicamente con los cargadores designados.
- Deseche las pilas usadas rápidamente.
- No someta la pila a fuertes impactos, ni la tire contra el suelo.
- Evite que entre en contacto con el agua.
- Mantenga los terminales limpios.
- La pila y la carcasa de la cámara podrían estar calientes al tacto tras un uso prolongado. Esto es normal.

#### Pilas alcalinas AA/Pilas recargables Ni-MH

Si su cámara utiliza pilas alcalinas AA o pilas recargables AA Ni-MH, lea este apartado. La información concerniente a los tipos de pilas compatibles se encuentra en otro apartado del manual de la cámara.

#### ■ Precauciones: Manejo de la pila

- No la exponga al contacto con el agua, llamas, o fuentes de calor, ni la guarde en lugares húmedos o calientes.
- No la transporte ni la guarde de manera que pueda entrar en contacto con objetos metálicos, como por ejemplo collares u horquillas del pelo.
- No desmonte ni modifique la pila ni la cubierta de la pila.
- No la someta a fuertes impactos.

- No utilice pilas que tengan fugas, estén deformadas o descoloradas.
- Manténgala fuera del alcance de los niños.
- Introdúzcala en la orientación correcta.
- No mezcle pilas usadas con pilas nuevas, pilas con distintos niveles de carga o pilas de distinto tipo.
- Si no va a utilizar la cámara durante un período prolongado, extraiga las pilas. Tenga en cuenta que el reloj de la cámara se restablecerá.
- Las pilas podrían notarse calientes al tacto justo después de utilizarlas. Antes de tocar las pilas, apague la cámara y espere hasta que se enfrien.
- La capacidad de la pila tiende a disminuir a bajas temperaturas. Tenga listas pilas de repuesto en un bolsillo o en cualquier otro lugar cálido y sustitúyalas cuando sea necesario. Las pilas frías podrían recuperar algo de su carga una vez que entran en calor.
- La presencia de huellas dactilares y otras manchas en los terminales de las pilas pueden perjudicar el rendimiento de las mismas. Limpie exhaustivamente los terminales con un paño suave y seco antes de colocarlas en la cámara.



Si las pilas contienen fugas, limpie profusamente el compartimento de la pila antes de introducir pilas nuevas.



Si su piel o su ropa entran en contacto con el líquido de la pila, lave la zona afectada con agua. **Si el fluido entra en contacto con sus ojos, lave inmediatamente la zona afectada con agua y busque asistencia médica. No se frote los ojos. Si no cumple con esta precaución se podrían causar discapacidades visuales permanentes.**

#### ■ Pilas Ni-MH

La capacidad de las pilas Ni-MH puede disminuir temporalmente cuando están nuevas, después de períodos prolongados de desuso o si se recargan reiteradamente antes de que se hayan descargado por completo. Esto es normal y no indica mal funcionamiento. Se puede aumentar la capacidad de las pilas descargándolas repetidamente mediante la opción descargar en el menú de configuración de la cámara y recargándolas en un cargador de pilas.

Ⓛ **PRECAUCIÓN:** No utilice la opción descargar con pilas alcalinas.

La cámara utiliza una pequeña cantidad de corriente incluso estando apagada. Las pilas Ni-MH que permanezcan dentro de la cámara durante largos períodos de tiempo pueden acabar tan exhaustas que no serán capaces de cargarse de nuevo. El rendimiento de la pila también puede verse reducido si las pilas se agotan en dispositivos tales como flashes. Utilice la opción descargar del menú de configuración de la cámara para descargar las pilas Ni-MH. Las pilas que no sean capaces de conservar la carga incluso después de descargarlas y recargarlas repetidamente, han llegado al final de su vida útil y es necesario sustituirlas.

Las pilas Ni-MH pueden ser recargadas en un cargador de pilas (vendido por separado). Las pilas podrían notarse calientes al tacto justo después de cargarlas. Consulte las instrucciones suministradas con el cargador para obtener más información. Utilice el cargador únicamente con pilas compatibles.

Las pilas Ni-MH se descargan gradualmente si no se utilizan.

#### ■ Desecho

Deshágase de las baterías usadas en conformidad con las normativas locales.

#### **Adaptadores de alimentación de CA (disponibles por separado)**

**Este apartado es aplicable a todos los modelos de cámara.** Utilice únicamente los adaptadores de alimentación de CA FUJIFILM que se especifican para el uso con esta cámara. Utilizar otros adaptadores podría dañar la cámara.

- El adaptador de alimentación de CA está diseñado para su uso exclusivo en interiores.
- Asegúrese de comprobar que la clavija de CC esté firmemente conectada a la cámara.
- Apague la cámara antes de desconectar el adaptador. Desconecte el adaptador tirando de la clavija, no del cable.
- No lo utilice con otros dispositivos.
- No lo desmonte.
- No lo exponga a fuertes fuentes de calor o humedad.
- No la someta a fuertes impactos.
- Durante su uso, el adaptador podría emitir un olor extraño o notarse caliente al tacto. Esto es normal.
- Si el adaptador produce interferencias de radio, reoriente o coloque la antena receptora en otro lugar.

### Manejo de la cámara

- No apunte la cámara a fuentes de luz extremadamente brillantes, como por ejemplo al sol en un día despejado. Si hace caso omiso de esta precaución podría dañar el sensor de imagen de la cámara.
- La luz solar intensa enfocada a través del visor puede dañar el panel del visor electrónico (EVF). No apunte al sol con el visor electrónico.

### Realización de disparos de prueba

Antes de tomar fotografías de eventos importantes (como por ejemplo bodas o antes de llevarse la cámara en un viaje), realice disparos de prueba y compruebe los resultados para asegurarse de que la cámara funciona con normalidad. FUJIFILM Corporation no se hace responsable por los daños o pérdidas de ingresos incurridos como resultado de un mal funcionamiento del producto.

### Notas sobre derechos de autor

Las imágenes grabadas mediante su sistema de cámara digital no se pueden utilizar de forma que infrinjan las leyes de los derechos de autor (copyright) sin consentimiento del propietario, a menos que estén destinadas exclusivamente al uso personal. Tenga en cuenta que algunas restricciones se aplican a las fotografías de espectáculos sobre un escenario, diversiones y exhibiciones, incluso aunque estén destinadas a un uso puramente personal. Se advierte a los usuarios de que la transferencia de tarjetas de memoria que contengan imágenes o datos protegidos por las leyes de propiedad intelectual sólo está autorizada siempre que cumplan con las leyes vigentes y dentro de las restricciones que las mismas incluyan.

### Manejo

Para asegurarse de que las imágenes se graben correctamente, no someta la cámara a impactos o fuertes golpes mientras esté grabando las mismas.

### Cristal líquido

Si la pantalla es dañada, deberá tomar las medidas necesarias para evitar todo contacto con el cristal líquido. Si se presenta alguna de las siguientes situaciones tome urgentemente las acciones indicadas:

- **Si el cristal líquido entra en contacto con su piel**, limpie el área afectada con un paño y a continuación lávela profusamente con jabón y agua corriente.
- **Si el cristal líquido entra en contacto con sus ojos**, lávese profusamente los ojos con agua limpia durante al menos 15 minutos y después busque asistencia médica.
- **Si ingiere cristal líquido**, lávese la boca profusamente con agua. Beba grandes cantidades de agua y trate de provocarse vómitos, a continuación busque asistencia médica.

Aunque la pantalla ha sido fabricada utilizando tecnología de la más alta precisión, podría contener píxeles que permanezcan siempre iluminados o que no se iluminen nunca. Esto no indica un mal funcionamiento y las imágenes grabadas con el producto no se verán afectadas.

### Información sobre marcas comerciales

**xD-Picture Card** y **SD** son marcas comerciales de FUJIFILM Corporation. Los tipos de letra aquí introducidos han sido desarrollados exclusivamente por Dyna-Comware Taiwan Inc. Macintosh, QuickTime y Mac OS son marcas comerciales de Apple Inc. en los Estados Unidos y en otros países. Windows 8, Windows 7, Windows Vista, y el logotipo de Windows son marcas comerciales del grupo empresarial Microsoft. Wi-Fi® y Wi-Fi Protected Setup® son marcas registradas de Wi-Fi Alliance. Adobe y Adobe Reader son marcas comerciales o marcas comerciales registradas de Adobe Systems Incorporated en los Estados Unidos y/o en otros países. Los logotipos SDHC y SDXC son marcas comerciales de SD-3C, LLC. El logotipo HDMI es una marca comercial. YouTube es una marca comercial de Google Inc. El resto de nombres comerciales mencionados en este manual son marcas comerciales o marcas comerciales registradas de sus respectivos propietarios.

### Sistemas de televisión en color

Esta cámara puede producir interferencias en equipos de aviación o en equipos utilizados en hospitales. Consulte a los miembros del hospital o de la línea aérea antes de utilizar la cámara en un hospital o aeronave.

### NTSC (National Television System Committee):

NTSC (Comisión Nacional de Sistema de Televisión) es una especificación sobre la transmisión de señales de televisión en color utilizado principalmente en Estados Unidos, Canadá y Japón. PAL (Línea de Fase Alternada) es un sistema de televisión en color utilizado principalmente en Europa y China.

### Exif Print (Exif Versión 2.3)

Exif Print es un formato de archivo de cámaras digitales revisado recientemente en el cual se almacena información junto con las fotografías para obtener una reproducción en color óptima durante la impresión.

### AVISO IMPORTANTE: Lea antes de utilizar el Software

Está prohibida la exportación directa o indirecta, completa o en parte, del software con licencia sin el permiso de las autoridades gubernamentales correspondientes.

**AVISOS**

Para prevenir un incendio o riesgo de descargas eléctricas, no exponga la unidad a la lluvia o humedad.

Lea las "Notas de seguridad" y asegúrese de comprenderlas antes de utilizar la cámara.

Materiales de perclorato—pueden necesitar un manejo especial. Consulte <http://www.dtsc.ca.gov/hazardouswaste/perchlorate>.

**Para los clientes en los EE.UU.**

**Probada para cumplir con la normativa FCC PARA USO EN EL HOGAR U OFICINA**

**Dedación FCC:** Este dispositivo cumple con la Parte 15 de las normas FCC. El funcionamiento depende de las siguientes dos condiciones: (1) Este dispositivo no puede causar interferencias dañinas, y (2) este dispositivo debe aceptar las interferencias recibidas, incluyendo las interferencias que podrían causar un funcionamiento no deseado.

**PRECAUCIÓN:** Este dispositivo ha sido probado y encontrado en pleno cumplimiento con los límites para dispositivos digitales de Clase B en conformidad con la Parte 15 de las normas FCC. Dichos límites han sido diseñados para proporcionar una protección razonable contra interferencias dañinas en una instalación residencial. El equipo genera, utiliza, y puede radiar energía de radio frecuencia y, si no se instala y utiliza de acuerdo a las instrucciones, podría causar interferencias dañinas en las comunicaciones de radio. Sin embargo, no existe garantía alguna de que la interferencia no se producirá en una instalación en particular. Si este equipo produce interferencias dañinas en la recepción de radio o televisión, las cuales pueden determinarse encendiendo y apagando el equipo, se recomienda al usuario intentar corregir las interferencias mediante una de las siguientes medidas:

- Reoriente o coloque la antena receptora en otro lugar.
- Aumente la separación entre el equipo y el receptor.
- Conecte el equipo en una toma con diferente circuito al cual el receptor está conectado.
- Consulte al distribuidor o a un técnico experimentado de radio/televisión para obtener ayuda.
- Se le advierte que cualquier cambio o modificación que no haya sido expresamente autorizado en este manual podría anular la autoridad del usuario para manejar el equipo.

**Notas sobre la concesión:** Para cumplir con la Parte 15 de las normas FCC, este producto debe utilizarse con un cable de A/V de núcleo de ferrita especificado por Fujifilm, un cable USB y un cable de suministro de CC.



El producto adquirido recibe el suministro de energía de una pila de ion de litio reciclable. Llame al teléfono 1-800-8-BATTERY para obtener información sobre cómo reciclar esta batería.

**Desecho de equipos eléctricos y electrónicos en el hogar**

**En la Unión Europea, Noruega, Islandia y Liechtenstein:** Este símbolo en el producto, o en el manual y en la garantía, y/o en su envoltura indica que este producto no deberá ser tratado como residuo doméstico. Por el contrario, deberá llevarlo al punto de recolección aplicable para el reciclado del equipo electrónico y eléctrico.



Al asegurarse de que este producto sea desechado correctamente, ayudará a prevenir daños al medio ambiente y a la salud de las personas, que podrían derivarse del desecho incorrecto de este producto.

Este símbolo en las baterías o acumuladores indica que las pilas no deberán ser tratadas como residuos domésticos.



Si su equipo posee pilas extraíbles o acumuladores, deséchelos por separado en conformidad con sus requisitos locales.

El reciclaje de materiales ayudará a la conservación de los recursos naturales. Para obtener más información sobre el reciclaje de este producto, póngase en contacto con su oficina municipal local, su servicio de recogida de basuras o la tienda en la que adquirió el producto.

**En países fuera de la Unión Europea, Noruega, Islandia y Liechtenstein:** Si desea desechos este producto, incluyendo las pilas o acumuladores, póngase en contacto con sus autoridades locales y consulte cuál es el mejor modo de desecho.

**En Japón:** Este símbolo en las pilas indica que se deben desechar por separado.



Li-ion

**Asegúrese de leer estas notas antes de utilizar el producto**

**Instrucciones de seguridad**

Le agradecemos haber adquirido este producto. Para más información acerca de reparaciones, inspecciones y pruebas internas, póngase en contacto con su proveedor FUJIFILM.

- Asegúrese de que utiliza el objetivo correctamente. Antes del uso, lea estas notas de seguridad y el *Manual del propietario* de la cámara con la máxima atención.
- Después de leer estas notas de seguridad, guárdelas en un lugar seguro.

**Acerca de los símbolos**

Los símbolos que se explican a continuación indican la gravedad y el peligro que puede existir si no se tiene en cuenta la información indicada por el símbolo o el producto se utiliza incorrectamente.



**ADVERTENCIA**

Este símbolo indica que si se ignora la advertencia, el uso inadecuado del producto puede causar la muerte o lesiones graves.



**PRECAUCIÓN**

Este símbolo indica que si se ignora este aviso, el uso inadecuado del producto puede causar lesiones personales o daños materiales.

Los símbolos que se reproducen más abajo son utilizados para indicar la naturaleza de las instrucciones que deben cumplirse.



Los símbolos triangulares indican al usuario una información que requiere su atención ("Importante").



Los símbolos circulares con una barra diagonal indican al usuario que la acción que se indica está prohibida ("Prohibido").



Los círculos en negro con un signo de exclamación indican al usuario que debe realizar alguna acción ("Obligatorio").



**ADVERTENCIA**



No utilizar en el baño o la ducha

**No sumergir o exponer al agua.** Si se hace caso omiso de esta precaución, podría producirse un incendio o descargas eléctricas.



No desmontar

**No desmontar (no abrir la tapa).** Si hace caso omiso de esta precaución, podría producirse un incendio, sufrir una descarga eléctrica o lesiones debido a un error en el funcionamiento del producto.



**ADVERTENCIA**



No toque las partes internas

**Si a causa de una caída o accidente la tapa se abre, no toque las partes expuestas.** Si hace caso omiso de esta precaución, podría sufrir una descarga eléctrica o una lesión al tocar las partes dañadas. Extraiga la pila de la cámara inmediatamente, teniendo mucho cuidado de evitar lesiones o descargas eléctricas, y lleve el producto al punto de adquisición para consulta.



**No colocar sobre superficies inestables.** El producto podría caer, provocando lesiones.



**No mire al sol a través del objetivo o de los visores de la cámara.** Si no cumple con esta precaución se podrían causar discapacidades visuales permanentes.



**PRECAUCIÓN**



**No utilizar ni almacenar en ubicaciones expuestas al vapor o humo o muy húmedas o extremadamente polvorientas.** Si se hace caso omiso de esta precaución, podrían producirse incendios o descargas eléctricas.



**No dejar expuesto a la luz solar directa o en ubicaciones sometidas a temperaturas muy altas, como por ejemplo en el interior de un vehículo en un día soleado.** Si se hace caso omiso de esta precaución podría producirse un incendio.



**Mantener fuera del alcance de los niños.** Este producto puede producir lesiones en manos de un niño.



**No utilizar con las manos mojadas.** Si se hace caso omiso de esta precaución podrían sufrirse descargas eléctricas.



**Mantenga el sol apartado del encuadre al fotografiar sujetos a contraluz.** La luz solar incidiendo en la cámara con el sol en o cerca del encuadre puede causar un incendio o quemaduras.



**Si no va a utilizar el producto, vuelva a colocar las tapas del objetivo y almacénelo fuera del alcance de la luz solar.** La luz solar enfocada por el objetivo puede causar incendios o quemaduras.



**No desplace la cámara o el objetivo si están instalados en un trípode.** El producto podría caer o golpear objetos, provocando lesiones.



**Aviso normativo de la Unión Europea**

Este producto cumple con las siguientes directivas de la UE:

- Directiva de Baja Tensión 2006/95/CE
- Directiva de Compatibilidad Electromagnética 2004/108/CE
- Directiva sobre equipos radioeléctricos y equipos terminales de telecomunicación 1999/5/CE

El cumplimiento de estas directivas implica la conformidad con los estándares aplicables de armonización europea (Normativa europea) que aparecen en la Declaración de conformidad de la UE emitida por la Corporación FUJIFILM para este producto o familia de productos.

Dicho cumplimiento está indicado por la siguiente marca de conformidad que se encuentra en el producto:



Esta marca es válida para productos que no pertenezcan al sector de telecomunicaciones y para productos de telecomunicación que cumplan con las normas de la UE (Ej. Bluetooth).

Para obtener información sobre la Declaración de conformidad, visite el sitio web [http://www.fujifilm.com/products/digital\\_cameras/x/fujifilm\\_x\\_a1/pdf/index/fujifilm\\_x\\_a1\\_cod.pdf](http://www.fujifilm.com/products/digital_cameras/x/fujifilm_x_a1/pdf/index/fujifilm_x_a1_cod.pdf).

**IMPORTANTE:** Antes de utilizar el transmisor inalámbrico integrado de la cámara, lea las siguientes advertencias.

- ① Este producto, el cual posee una función de encriptación desarrollada en los Estados Unidos, está regido por las normativas de la Administración de exportación de los Estados Unidos y no deberá ser exportado o re-exportado a ningún país sobre el cual los Estados Unidos haya decretado un embargo de bienes.
- **Utilizar únicamente como parte de una red inalámbrica.** FUJIFILM no se hace responsable por los daños producidos debidos al uso no autorizado. No utilizar con aplicaciones que requieran un alto grado de fiabilidad, por ejemplo con dispositivos médicos u otros sistemas que posean un impacto directo o indirecto sobre la vida humana. Al utilizar el dispositivo en un ordenador y en otros sistemas que demanden un nivel de fiabilidad superior al suministrado por las redes inalámbricas, asegúrese de tomar todas las precauciones necesarias para mantener un entorno seguro y evitar funcionamientos erróneos.

- **Utilizar únicamente en el país de adquisición.** Este dispositivo está en conformidad con las regulaciones vigentes respectivas a los dispositivos de redes inalámbricas del país de adquisición. Cumpla con todas las normativas locales al utilizar el dispositivo. FUJIFILM no se hace responsable por los problemas surgidos del uso en otras jurisdicciones.
- **Los datos inalámbricos (imágenes) podrían ser interceptados por terceras personas.** No se garantiza la seguridad de los datos transmitidos mediante redes inalámbricas.
- **No utilice el dispositivo en ubicaciones sometidas a campos magnéticos, electricidad estática o interferencias de radio.** No utilice el transmisor cerca de hornos microondas o en ubicaciones sometidas a campos magnéticos, electricidad estática o interferencias de radio que puedan bloquear la recepción de las señales inalámbricas. Si el transmisor se utiliza cerca de otros dispositivos inalámbricos que operen en la banda 2,4 GHz, podría producirse una interferencia mutua.
- **El transmisor inalámbrico emite en la banda 2,4 GHz y utiliza la modulación DSSS y OFDM.**

<b>Dispositivos de red inalámbrica: Precauciones</b>
--

- **Este dispositivo emite en la misma frecuencia que los dispositivos médicos, educativos y comerciales y que los transmisores inalámbricos.** Igualmente emite en la misma frecuencia que la de los transmisores con licencia y algunos transmisores sin licencia de bajo voltaje especiales utilizados en sistemas de seguimiento RFID en líneas de producción en cadena y similares.
- **Para evitar interferir en dichos dispositivos, tenga en cuenta las siguientes precauciones.** Antes de utilizar este dispositivo, compruebe que el transmisor RFID no está activo. Si confirma que el dispositivo provoca interferencias en transmisores con licencia utilizados para el seguimiento RFID, seleccione inmediatamente otra frecuencia de funcionamiento para este dispositivo evitando así interferencias adicionales. Si nota que el dispositivo causa interferencias en sistemas de seguimiento RFID de bajo voltaje, contacte con un representante de FUJIFILM.

<b>2.4DS/OF4</b>
------------------

Esta pegatina indica que el dispositivo funciona en la banda 2,4 GHz utilizando la modulación DSSS y OFDM y que podría causar interferencias a distancias inferiores a los 40 m.

## Acerca de este manual

Antes de utilizar la cámara, lea este manual y los avisos en “Notas y precauciones” (📖 ii). Para obtener información sobre temas específicos, consulte las siguientes fuentes.

### **Tabla de contenido**..... 📖 **xiii**

La “Tabla de contenido” le proporciona una visión general del manual. Aquí se indican las principales funciones de la cámara.

### **Resolución de problemas**..... 📖 **112**

¿Tiene un problema concreto con la cámara?  
Encuentre aquí la respuesta.

### **Mensajes y pantallas de advertencia**..... 📖 **118**

Averigüe el significado del símbolo parpadeante o del mensaje de error que aparece en pantalla.

### **Restricciones sobre los ajustes de la cámara**..... 📖 **128**

Consulte la página 128 para averiguar las restricciones de las opciones disponibles para cada modo de disparo.

### **Tarjetas de memoria**

Las imágenes se almacenan en tarjetas de memoria opcionales SD, SDHC y SDXC (📖 16), referidas en este manual como “tarjetas de memoria”.

## Cuidado del producto

---

**Cuerpo de la cámara:** Para disfrutar de forma continua de la cámara, utilice un paño suave y seco para limpiar el cuerpo de la cámara después de cada uso. No utilice alcohol, disolvente o cualquier otro producto químico volátil, que podrían decolorar o deformar el cuero del cuerpo de la cámara. Cualquier líquido sobre la cámara se debe limpiar de inmediato con un paño suave y seco. Utilice una perilla para extraer el polvo del monitor evitando rallarlo, y a continuación límpielo suavemente con un paño seco y suave. Las manchas se pueden eliminar limpiando suavemente con un papel de limpieza para objetivos de FUJIFILM, el cual debe tener una pequeña cantidad de líquido para limpieza de objetivos. Para evitar que el polvo penetre en la cámara, vuelva a colocar la tapa del cuerpo cuando no haya ningún objetivo instalado.

**Sensor de imagen:** Podrá retirar el polvo del sensor de imagen utilizando la opción  LIMPIEZA DEL SENSOR del menú de configuración (📖 86).

**Objetivos intercambiables:** Utilice una perilla para eliminar el polvo, a continuación limpie suavemente con un paño seco y suave. Las manchas se pueden eliminar limpiando suavemente con un papel de limpieza para objetivos de FUJIFILM, el cual debe tener una pequeña cantidad de líquido para limpieza de objetivos. Cuando no utilice el objetivo, vuelva a colocar las tapas delantera y trasera.

## Tabla de contenido

Notas y precauciones .....	ii
Instrucciones de seguridad.....	ii
AVISOS.....	vii
Instrucciones de seguridad.....	viii
Acerca de este manual .....	x
Cuidado del producto .....	xi
<b>Antes de empezar</b>	
Símbolos y convenciones .....	1
Accesorios suministrados .....	1
Partes de la cámara.....	2
Control principal .....	5
Dial de comando secundario .....	5
Indicadores de la cámara.....	6
Disparo.....	6
Reproducción .....	7
Objetivos .....	8
Partes del objetivo.....	8
Extracción de las tapas .....	8
Colocación del parasol.....	8
Objetivos con anillos de apertura .....	9
Objetivos con O.I.S. Interruptores .....	9
Objetivos de enfoque manual.....	9

<b>Primeros pasos</b>	
Colocación de la correa.....	10
Colocación de un objetivo .....	11
Carga de la pila .....	12
Inserción de la pila y de la tarjeta de memoria.....	13
Tarjetas de memoria compatibles.....	16
Encender y apagar la cámara.....	17
Configuración básica .....	18
Botón DISP/BACK.....	19
Disparo.....	19
Reproducción .....	20

## Fotografía básica y reproducción



Toma de fotografías .....	21
Visualización de imágenes.....	23
Visualización de imágenes a tamaño completo.....	23
Zoom de reproducción.....	24
Reproducción de varias fotos.....	25
Borrar imágenes.....	26
Uso del flash.....	27
Modo macro (primeros planos) .....	29

## Grabación de vídeo básica y reproducción

Grabación de vídeos de alta definición (HD) .....	30
Visualización de los vídeos .....	31

## El botón Q (menú rápido)

**Más sobre la fotografía y reproducción**

<b>Modo de disparo</b> .....	33
SR AUTO AVANZADO.....	34
AUTO.....	34
<b>Avanzado AVANZADO</b> .....	35
FILTRO AVANZADO.....	36
EXPOSICIÓN MÚLTIPLE.....	37
<b>SP ESCENAS</b> /  /  /  .....	38
AE programado (P).....	40
AE con prioridad a la obturación (S).....	41
AE con prioridad a la apertura (A).....	42
Exposición manual (M).....	43
Modo personalizado (C).....	44
<b>Equilibrio blanco</b> .....	45
<b>Sensibilidad</b> .....	47
AUTO.....	48
<b>Modo de enfoque</b> .....	49
MF MANUAL.....	50
Selección de las zonas de enfoque.....	52
<b>Bloqueo de exposición/enfoque</b> .....	53

Compensación de la exposición.....	55
<b>Medición</b> .....	56
<b>Uso del autodesparador</b> .....	57
<b>Disparo continuo (modo ráfaga)</b> .....	59
<b>Horquillado</b> .....	60
<b>Simulación de película</b> .....	61
<b>Grabación de imágenes en formato RAW</b> .....	62
Creación de copias JPEG de las imágenes RAW.....	63
<b>Botón Fn</b> .....	64
<b>Uso de un adaptador de montura</b> .....	65
Ajustes del adaptador de montura.....	65
Selección de una distancia focal.....	65
Corrección de la distorsión.....	65
Corrección de la degradación del color.....	66
Corrección de iluminación periférica.....	66
<b>Búsqueda de imágenes</b> .....	67
<b>Asistencia para álbum</b> .....	68
Creación de un álbum.....	68
Ver álbumes.....	69
Editar y eliminar álbumes.....	69

## Menús

<b>Uso de los menús: Modo de disparo</b> .....	70
Opciones del menú de disparo (fotografías) .....	70
ESCENAS .....	70
MODO adv.....	70
ISO .....	70
TAMAÑO IMAGEN .....	70
CALIDAD IMAGEN .....	71
RANGO DINÁMICO.....	71
SIMULAC. PELÍCULA .....	71
SIMULACIÓN PELÍC.CONT. ....	71
AUTODISPARADOR .....	71
COLOR.....	71
NITIDEZ.....	71
TONO ALT. LUCES .....	71
TONO SOMBRAS .....	72
REDUCCIÓN RUIDO .....	72
RED.RUIDO EXP. LARG.....	72
AJUSTE PERSONALIZ.....	72
AJUST. FUNC. (Fn).....	72
VER AJ. PERSONAL .....	72
GUÍA ENCUADRE .....	73
AJUST ADPT MONT.....	73
DISPARAR SIN OBJETIVO.....	73
ESTABIL. IMAGEN .....	73
FOTOMETRÍA .....	74
DETEC. ROSTROS .....	74

MODO ENFOQUE.....	74
ASIST. MF.....	74
LUZ AUX. AF.....	75
BOTÓN BLOQ. AE/AF .....	75
CONFIG. VÍDEO .....	75
MODO FLASH.....	76
COMPENSAC. FLASH.....	76
SUPR. OJOS ROJOS .....	76
GUARDAR ORIGINAL .....	76

<b>Uso de los menús: Modo de reproducción</b> .....	77
Opciones del menú de reproducción.....	77
BORRAR .....	77
REENCUADRE .....	77
REDIMENSIONAR .....	78
PROTEGER .....	78
GIRAR IMAGEN.....	78
SUPR. OJOS ROJOS .....	79
PROYECCIÓN.....	79
ASIST. PARA ÁLBUM.....	79
ETIQ. PARA CARGA .....	80
BÚSQUEDA IMÁGENES .....	80
PED. COPIAS (DPOF).....	80
RELACIÓN ASPECTO .....	81
TRANSF. INALÁMB. ....	81
AUTOGUARDAR EN PC .....	81
CONVERSIÓN RAW .....	81

<b>El menú de configuración</b> .....	82
Uso del menú de configuración.....	82
Opciones del menú de configuración .....	83
🕒 FECHA/HORA .....	83
🕒 DIF.HORARIA.....	83
🗣️ 言語/LANG.....	83
🔄 REINICIAR.....	83
🔇 MODO SILENCIO.....	83
🎵 CONFIG. SONIDO.....	84
🖥️ CONFIG. PANTALLA.....	84
👁️ ANILLO DE ENFOQUE.....	85
🔌 CONTROL ENERGÍA.....	85
📊 CONTADOR .....	85
📅 INCLUIR FECHA.....	86
🧼 LIMPIEZA DEL SENSOR.....	86
📏 UNID. ESCALA ENF.....	86
👤 RES. AJUS. PERS.....	86
📄 CONF. GEOTIQUET.....	87
📶 CONFIG. INALÁMB.....	87
💻 CONFIG. AUTOG. PC.....	87
🗑️ FORMATEAR.....	87
<b>Ajustes predeterminados</b> .....	88

## Conexiones

<b>Carga de imágenes</b> .....	90
<b>Datos de ubicación</b> .....	92
Descarga de datos de ubicación.....	92
Grabación de datos de ubicación con imágenes.....	93
Visualización de datos de ubicación .....	93
<b>Guardado de imágenes en un ordenador</b> .....	94
<b>Visualización de imágenes en un ordenador</b> .....	95
Windows: Instalación de MyFinePix Studio.....	95
Macintosh: Instalación de RAW FILE CONVERTER.....	97
Macintosh: Importar imágenes .....	97
Conexión de la cámara .....	98
<b>Impresión de imágenes por medio de USB</b> .....	100
Conexión de la cámara.....	100
Impresión de las imágenes seleccionadas.....	100
Imprimir un pedido de copias DPOF .....	101
Creación de un pedido de copias DPOF .....	102
CON FECHA 🕒/ SIN FECHA.....	103
REINICIAR TODAS .....	104
<b>Visualización de imágenes en un televisor</b> .....	105

## Notas técnicas

Accesorios opcionales .....	106
Accesorios de FUJIFILM .....	106
Conexión de la cámara a otros dispositivos .....	109
Cuidados de la cámara .....	110
Almacenamiento y uso .....	110
Transporte .....	110
Limpieza del sensor de imagen .....	111

## Resolución de problemas

Problemas y soluciones .....	112
Mensajes y pantallas de advertencia .....	118

## Apéndice

Capacidad de la tarjeta de memoria .....	121
Los diales de comando .....	122
Especificaciones .....	123
Restricciones para los ajustes de la cámara .....	128



## Símbolos y convenciones

En este manual se utilizan los siguientes símbolos:

- ⓘ Esta información debe leerse antes de usar la cámara para garantizar un funcionamiento correcto.
- ◆ Información adicional que puede ser útil al utilizar la cámara.
- 📖 Otras páginas del manual en las que podrá encontrar información relacionada.

Los menús y otros textos que aparecen en las pantallas se muestran en **negrita**. En las ilustraciones de este manual, las pantallas pueden aparecer simplificadas con fines explicativos.

## Accesorios suministrados

Con la cámara se incluyen los siguientes artículos:



Pila recargable NP-W126

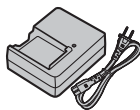

Cargador de pilas BC-W126

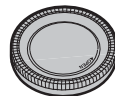

Tapa del cuerpo



CD-ROM

- Manual del propietario (*este manual*)
- Correa para el hombro

◆ Si ha adquirido un kit de objetivo, compruebe que haya incluido un objetivo.

## Partes de la cámara

Para obtener más información, consulte la página que se indica a la derecha de cada elemento.

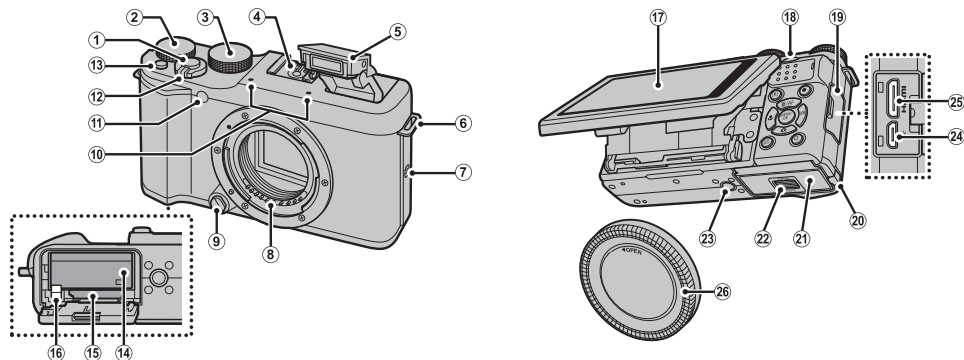

① Disparador ..... 22	⑪ Luz de ayuda de AF..... 75	⑱ Dial de comando secundario .....5, 122
② Comando principal .....5, 122	⑫ Luz del autodesparador..... 57	⑲ Tapa del conector .....98, 100, 105
③ Dial de modo..... 33	⑬ Interruptor <b>ON/OFF</b> ..... 17	⑳ Tapa del canal del cable para el acoplador de CC
④ Zapata .....27, 109	⑭ Botón <b>Fn</b> (función) ..... 64	㉑ Tapa del compartimento de las pilas..... 13
⑤ Flash ..... 27	⑮ Botón de visualización de opciones del botón <b>Fn</b> (mantener pulsado)*	㉒ Cerrojo de la tapa del compartimento de las pilas ..... 13
⑥ Ojal para correa..... 10	⑯ Botón Wi-Fi (modo de reproducción) .....90	㉓ Montura del trípode
⑦ Altavoz..... 31	⑰ Compartimento de las pilas..... 13	㉔ Micro USB/ .....98, 100
⑧ Contactos de señal del objetivo	⑲ Ranura de tarjeta de memoria ..... 14	Conector de liberación remoto .....41, 43
⑨ Botón de liberación del objetivo..... 11	⑳ Pestillo de la pila..... 13	㉕ Mini conector HDMI ..... 105
⑩ Micrófono..... 30	㉑ Monitor LCD (consultar a continuación)	㉖ Tapa del cuerpo..... 11

\* Para acceder, mantenga pulsado el menú **Fn AJUSTE BOTÓN Fn**.

### Monitor LCD

El monitor LCD puede inclinarse para verlo al encuadrar fotografías. Al inclinar el monitor, tenga cuidado de que sus dedos u otros objetos no queden atrapados entre el monitor y el cuerpo de la cámara. No toque los cables que se encuentran detrás de la pantalla; si hace caso omiso de esta precaución la cámara podría funcionar incorrectamente.

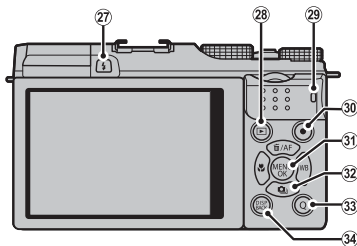

- 27 Botón (flash emergente) ..... 27
- 28 Botón (reproducción) ..... 20
- 29 Lámpara indicadora (consulte a continuación)
- 30 Botón (grabación de vídeo) ..... 30
- 31 Botón **MENU/OK** ..... 5
- Botón (bloqueo de control)  
(mantener pulsado) ..... 4
- 32 Selector ..... 5
- 33 Botón **Q** (menú rápido) ..... 32
- Botón modo pantalla luz solar  
(mantener pulsado) ..... 4
- Botón de conversión RAW  
(modo de reproducción) ..... 63
- 34 Botón **DISP** (visualización)/**BACK** ..... 19
- Botón (modo silencio) (mantener pulsado) ... 4

### Lámpara indicadora

La lámpara indicadora muestra el estado de la cámara del siguiente modo:

Lámpara indicadora	Estado de la cámara
Se ilumina en verde	Enfoque bloqueado.
Parpadea en verde	Advertencia de desenfoco, enfoque o exposición. Se puede tomar la fotografía.
Parpadea en verde y en naranja	Grabando imágenes. Se pueden tomar fotografías adicionales.
Se ilumina en naranja	Grabando imágenes. No se pueden tomar fotografías adicionales en este momento.
Parpadea en naranja	Flash cargando; no se disparará al tomar la fotografía.
Parpadea en rojo	Error de memoria o de objetivo.

♦ Las advertencias también pueden aparecer en la pantalla ( 118).

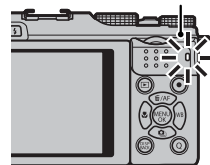

Lámpara indicadora





### **Modo silencio**

En aquellas situaciones en las que los sonidos o luces de la cámara puedan resultar molestos, pulse el botón **DISP/BACK** hasta que aparezca el icono  (aproximadamente un segundo). El altavoz, el flash y la luz auxiliar de AF/lámpara del autodisparador de la cámara se apagarán, y los ajustes del volumen y del flash no podrán ajustarse (tenga en cuenta que el modo silencio no puede activarse o desactivarse mientras la reproducción de vídeo esté en curso). Vuelva a pulsar el botón **DISP/BACK** para reanudar la operación normal.

### **Bloqueo de control**

Para evitar accionar el selector y los botones **Q** y  accidentalmente durante los disparos, pulse **MENU/OK** hasta visualizar . Los controles pueden desbloquearse pulsando **MENU/OK** hasta que  deje de ser visualizado.

### **Iluminación ambiental intensa**

Los reflejos y brillos provocados por una iluminación ambiental intensa podrían dificultar la visualización del visor en la pantalla, especialmente cuando la cámara se utiliza al aire libre. Podrá solucionar este problema pulsando el botón **Q** para activar el modo exterior. El modo exterior también se puede activar utilizando la opción  **CONFIG. PANTALLA > MODO PANTALLA LUZ SOLAR** en el menú de configuración ( 84).

**Selector****Mover el cursor hacia arriba (▲)**

Botón **AF** (enfoque automático)  
(📖 52)/Botón  (borrar) (📖 26)

Botón **MENU/OK**  
(📖 70, 77, 82)

**Mover el cursor hacia la izquierda (◀)**

Botón  (macro)  
(📖 29)

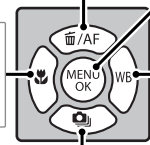
**Mover el cursor hacia la derecha (▶)**

Botón **WB** (equilibrio blanco)  
(📖 45)

**Mover el cursor hacia abajo (▼)**

Botón  (disparo en ráfaga) (📖 59, 60)

**Control principal**

Gire el dial de comando principal para ajustar la exposición o la velocidad de obturación (📖 43, 55), seleccionar las opciones en la pantalla del menú rápido (📖 32), o para ver otras fotografías en el modo de reproducción (📖 23).

**Dial de comando secundario**

Gire el dial de comando secundario para seleccionar la combinación deseada de velocidad de obturación y apertura (cambio de programa; 📖 40), ajustar la apertura o la velocidad de obturación (📖 41, 42, 43), seleccionar opciones en la pantalla del menú rápido (📖 32), o para acercar o alejar el zoom en la reproducción a pantalla completa o de miniaturas (📖 24).



Pulse el centro del dial de comando secundario para acercar el zoom sobre la zona de enfoque seleccionada durante el enfoque manual (📖 51) o sobre el punto de enfoque (📖 24). Mantenga pulsado el centro del dial de comando secundario durante el modo de enfoque manual para seleccionar el modo de visualización del enfoque (📖 50).

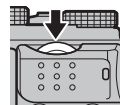

**Indicadores de la cámara**

Los siguientes tipos de indicadores pueden ser visualizados durante el disparo y la reproducción. En la siguiente descripción, se muestran todos los indicadores disponibles con fines ilustrativos; los indicadores actualmente visualizados dependen de los ajustes de la cámara.

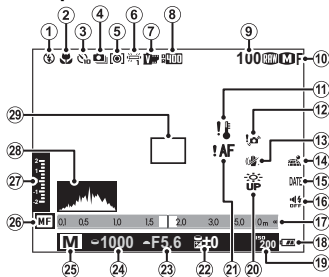
**■ Disparo**

① Modo de flash .....	27	⑩ Indicador de modo silencio .....	4, 83
② Modo macro (primer plano) .....	29	⑪ Indicador de distancia .....	50
③ Indicador del autodisparador .....	57	⑫ Nivel de carga de la pila .....	17
④ Modo continuo .....	59	⑬ Sensibilidad .....	47
⑤ Medición .....	56	⑭ Modo pantalla luz solar .....	4
⑥ Equilibrio blanco .....	45	⑮ Advertencia de enfoque .....	3, 114, 118
⑦ Simulación de película .....	61	⑯ Compensación de la exposición .....	55
⑧ Rango dinámico .....	71	⑰ Apertura .....	40, 42, 43
⑨ Número de fotografías disponibles .....	121	⑱ Velocidad de obturación .....	40, 41, 43
⑩ Calidad y tamaño de la imagen .....	70, 71	⑲ Modo de disparo .....	33
⑪ Advertencia de temperatura .....	120	⑳ Indicador de enfoque manual .....	50
⑫ Advertencia de desenfoco .....	3, 114, 118	㉑ Compensación de exposición/ indicador de exposición .....	43, 55
⑬ Modo IS .....	73	㉒ Histograma .....	20
⑭ Estado de descarga de los datos de ubicación ..	92	㉓ Zona de enfoque .....	22, 53
⑮ Sello de fecha .....	86		

## ■ Reproducción

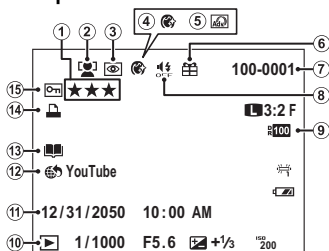

① Valoración de imágenes .....	23	⑨ Rango dinámico .....	71
② Indicador de detección de rostros inteligentes ...	74	⑩ Indicador del modo de reproducción .....	23
③ Indicador de supresión de ojos rojos.....	79	⑪ Fecha y hora .....	18
④ Intensificador de retratos .....	39	⑫ Marca para cargar a .....	80
⑤ Filtro avanzado.....	36	⑬ Indicador de asistencia para álbum.....	68
⑥ Imagen de regalo .....	23	⑭ Indicador de impresión DPOF .....	102
⑦ Número de fotograma.....	85	⑮ Imagen protegida .....	78
⑧ Indicador de modo silencio .....	4, 83		

## Objetivos

Puede utilizar la cámara con objetivos para montura X de FUJIFILM y el resto de accesorios indicados a partir de la página 106.

### **Partes del objetivo**

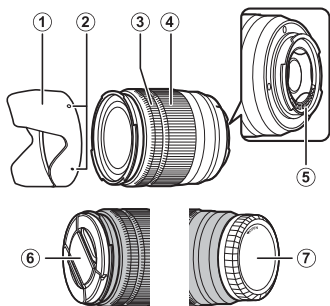

- ① Parasol
- ② Marcas de montaje
- ③ Anillo de enfoque
- ④ Anillo del zoom
- ⑤ Contactos de señal del objetivo
- ⑥ Tapa de objetivo frontal
- ⑦ Tapa de objetivo trasera

### **Extracción de las tapas**

Retire las tapas tal y como se muestra.

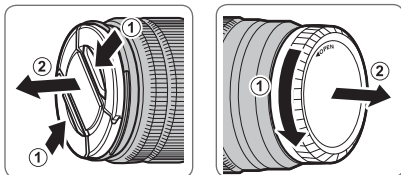

### **Colocación del parasol**

Una vez instalados, los parasoles reducen el deslumbramiento y protegen al elemento del objetivo frontal.

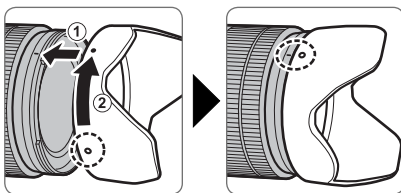



### **Objetivos con anillos de apertura**

En cualquier ajuste excepto **A**, podrá ajustar la apertura girando el anillo de apertura del objetivo (modos de exposición **A** y **M**).

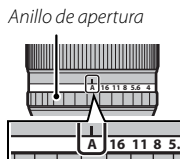

#### **● Interruptor de modo de apertura**

Si el objetivo posee un interruptor de modo de apertura, la apertura puede ajustarse manualmente deslizando el interruptor a  y girando el anillo de apertura.

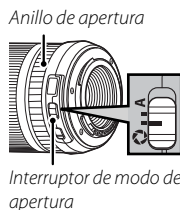

- ① Cuando el anillo de apertura esté ajustado en **A**, gire el dial de comando secundario para ajustar la apertura.
- ❖ Para obtener información sobre las funciones de los diales de comando principal y secundario, consulte la página 122.

### **Objetivos con O.I.S. Interruptores**

Para activar la estabilización de imagen, deslice el interruptor hacia **ON**.

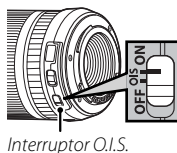

### **Objetivos de enfoque manual**

Deslice el anillo de enfoque hacia delante para enfocar automáticamente.

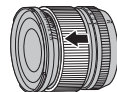

Para el enfoque manual, deslice el anillo de enfoque hacia atrás y gírelo mientras observa los efectos en la pantalla de la cámara. Para el enfoque manual puede ayudarse de los indicadores de la distancia de enfoque y de la profundidad de campo. Tenga en cuenta que el enfoque manual podría no estar disponible en todos los modos de disparo.



#### **● Indicador de la profundidad de campo**

El indicador de profundidad de campo muestra la profundidad de campo aproximada (la distancia por delante y por detrás del punto de enfoque que aparece enfocada).

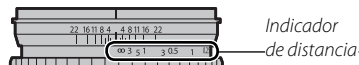

- ① La cámara no muestra la distancia focal cuando el objetivo está en el modo de enfoque manual.

## Primeros pasos

### Colocación de la correa

Coloque la correa en los dos ojales tal y como se indica a continuación.

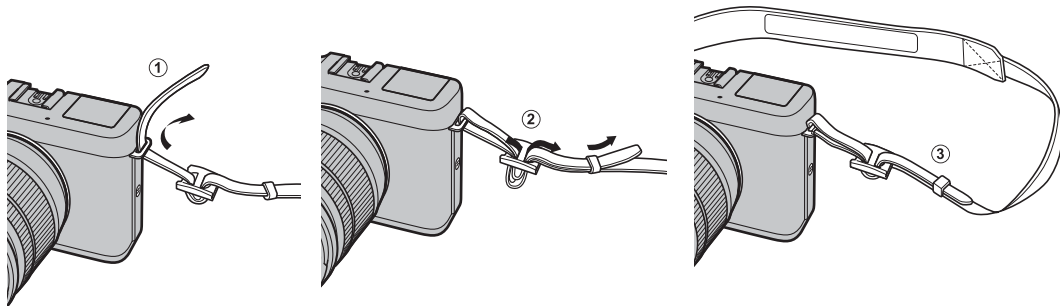

ⓘ Para evitar dejar caer la cámara, cerciórese de que la correa esté debidamente asegurada.

## Colocación de un objetivo

Los objetivos se instalan tal y como se indica a continuación.

① Tome precauciones para evitar que el polvo penetre en la cámara al colocar y extraer los objetivos.

### 1 Extraiga la tapa del cuerpo y la tapa trasera.

Extraiga la tapa del cuerpo de la cámara y la tapa trasera del objetivo.

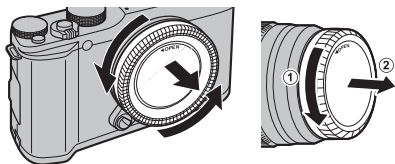

① No toque las partes internas de la cámara.

### 2 Coloque el objetivo.

Coloque el objetivo en la montura, manteniendo las marcas del objetivo y de la cámara alineadas, y a continuación gire el objetivo hasta que oiga un clic.

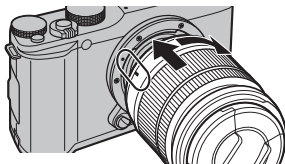

① No presione el botón de liberación del objetivo mientras lo esté instalando.

### ● Extracción de objetivos

Para extraer el objetivo, apague la cámara, a continuación pulse el botón de liberación del objetivo y gire el objetivo tal y como se indica.

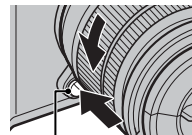

Botón de liberación del objetivo

① Para evitar la acumulación de polvo en el objetivo o en el interior de la cámara, coloque las tapas del objetivo y la tapa del cuerpo si el objetivo no está instalado.

### ● Objetivos y otros accesorios opcionales

Puede utilizar la cámara con objetivos para montura X de FUJIFILM y el resto de accesorios indicados a partir de la página 106.

## Carga de la pila

La pila no sale de fábrica cargada. Antes del uso, cargue la pila en el cargador de pilas suministrado.

### 1 Coloque la pila en el cargador.

Coloque la pila en el cargador de pilas suministrado tal y como se indica.

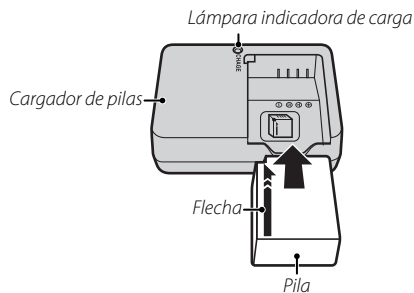

La cámara utiliza una pila recargable NP-W126.

- ❖ El cable de CA suministrado es de uso exclusivo con el cargador de pilas suministrado. No utilice el cargador suministrado con otros cables ni el cable suministrado con otros dispositivos.

### 2 Conecte el cargador.

Conecte el cargador a una toma de corriente interior. El indicador de carga se iluminará.

#### Indicador de carga

El indicador de carga muestra el estado de carga de la pila del siguiente modo:

Indicador de carga	Estado de la pila	Acción
Apagado	Pila no introducida.	Introduzca la pila.
	Pila completamente cargada.	Extraiga la pila.
Encendido	Cargando pila.	—
Parpadeando	Fallo de la pila.	Desenchufe el cargador y extraiga la pila.

### 3 Cargue la pila.

Retire la pila cuando termine de cargarse. Consulte las especificaciones (📖 126) para obtener información sobre los tiempos de carga (tenga en cuenta que los tiempos de carga aumentarán a bajas temperaturas).

- ⚠ Desenchufe el cargador cuando no esté en uso.

## Inserción de la pila y de la tarjeta de memoria

La cámara no posee memoria interna; por lo tanto, las imágenes se almacenan en tarjetas de memoria opcionales SD, SDHC y SDXC (vendidas por separado). Tras cargar la pila, coloque la pila y la tarjeta de memoria tal y como se describe a continuación.

### 1 Abra la tapa del compartimento de las pilas.

Deslice el pestillo del compartimento de las pilas tal y como se indica para abrir la tapa del compartimento de las pilas.

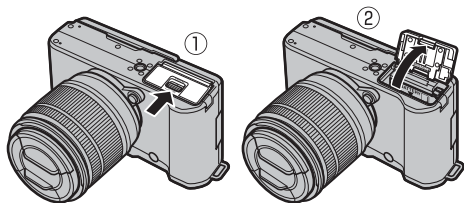

- ① No abra la tapa del compartimento de las pilas mientras la cámara esté encendida. Si se hace caso omiso de esta precaución, los archivos de imagen o las tarjetas de memoria podrían sufrir daños.
- ② No utilice fuerza excesiva al manipular la tapa del compartimento de las pilas.

### 2 Introduzca la pila.

Utilizando la pila para mantener el pestillo de la pila presionado hacia un lado, introduzca primero los contactos de la pila en la dirección indicada por la flecha. Confirme que la pila quede debidamente asegurada en el compartimento.

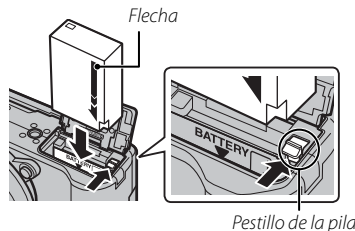

- ① Introduzca la pila en la orientación correcta. **No utilice la fuerza ni intente introducir la pila del revés o en sentido contrario.** La pila se deslizará fácilmente en la orientación correcta.

### 3 Introduzca la tarjeta de memoria.

Sujetando la tarjeta de memoria en la orientación mostrada a la derecha, deslícela hasta que haga clic en su lugar en la parte trasera de la ranura.

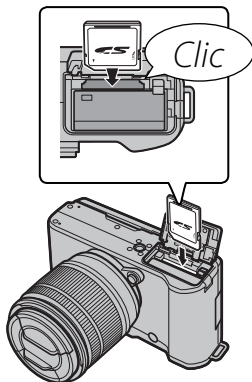

- ① Asegúrese de que la tarjeta esté en la orientación correcta; no la inserte en ángulo ni utilice fuerza.
- ① Las tarjetas de memoria SD/SDHC/SDXC se pueden bloquear, imposibilitando su formateo o la grabación o borrado de imágenes. Antes de insertar una tarjeta de memoria, deslice el interruptor de protección contra escritura a la posición de desbloqueo.

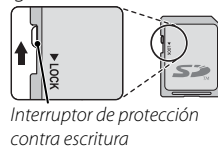

### 4 Cierre la tapa del compartimento de las pilas.

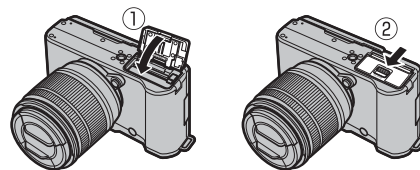

### Extracción de la pila y de la tarjeta de memoria

Antes de extraer la pila o la tarjeta de memoria, **apague la cámara** y abra la tapa del compartimento de las pilas.

Para extraer la pila, pulse el pestillo de la pila hacia un lado, y deslice la pila hacia afuera tal y como se muestra.



*Pestillo de la pila*

Para extraer la tarjeta de memoria, púlsela y déjala salir lentamente. La tarjeta se podrá extraer con la mano. Cuando se extrae una tarjeta de memoria, la tarjeta puede salir rápidamente expulsada. Utilice el dedo para sujetarla y suéltela cuidadosamente.

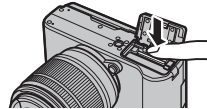

### ⓘ Pilas

- Quite la suciedad de los terminales de la pila con un paño suave y seco. Si hace caso omiso de esta precaución, la pila podría no cargarse.
- No use pegatinas ni adhiera ningún otro objeto a la pila. Si hace caso omiso de esta precaución podría no ser posible extraer la pila de la cámara.
- No cortocircuite los terminales de la pila. La pila podría sobrecalentarse.
- Lea las precauciones en “La pila y el suministro eléctrico” (iv).
- Utilice únicamente los cargadores de pila designados para el uso con la pila. Si se hace caso omiso de esta precaución, podría producirse un funcionamiento erróneo.
- No despegue las etiquetas de la pila ni intente extraer o pelar el recubrimiento exterior.
- La pila se va descargando gradualmente al no utilizarse. Cargue la pila uno o dos días antes de utilizarla.

## ■ Tarjetas de memoria compatibles

Las tarjetas de memoria FUJIFILM y SanDisk SD, SDHC y SDXC han sido aprobadas para utilizarse con la cámara. Puede acceder a una lista completa de tarjetas de memoria disponibles aprobadas en [http://www.fujifilm.com/support/digital\\_cameras/compatibility/](http://www.fujifilm.com/support/digital_cameras/compatibility/). No se garantiza el funcionamiento con otras tarjetas. La cámara no puede utilizarse con **tarjetas xD-Picture** ni con dispositivos **MultiMediaCard (MMC)**.



### ① Tarjetas de memoria

- **No apague la cámara ni extraiga la tarjeta de memoria mientras se formatea la tarjeta de memoria ni mientras se graban o borran datos de la tarjeta.** Si se hace caso omiso de esta precaución, la tarjeta podría dañarse.
- Formatee las tarjetas de memoria antes de utilizarlas por primera vez y asegúrese de volver a formatear todas las tarjetas de memoria después de utilizarlas en un ordenador o en otro dispositivo. Para obtener más información sobre cómo formatear las tarjetas de memoria, consulte la página 87.
- Debido a su reducido tamaño y al riesgo de ser ingeridas, mantenga las tarjetas de memoria fuera del alcance de los niños. Si un niño ingiere una tarjeta de memoria, obtenga atención médica inmediatamente.
- Los adaptadores para tarjetas miniSD o microSD que sean más grandes o más pequeños que las dimensiones estándar de una tarjeta SD/SDHC/SDXC pueden no expulsar la tarjeta normalmente; si la tarjeta no es expulsada, lleve la cámara a un representante de servicio autorizado. No extraiga la tarjeta a la fuerza.
- No pegue etiquetas en las tarjetas de memoria. Si las etiquetas se despegan, podrían ocasionar el mal funcionamiento de la cámara.
- Las grabaciones de vídeo pueden interrumpirse con determinados tipos de tarjetas de memoria SD/SDHC/SDXC. Utilice una tarjeta **CLASS 10** o superior cuando grabe vídeos HD.
- Cuando se formatea una tarjeta de memoria en la cámara, se crea una carpeta en la que se almacenan las imágenes. No cambie el nombre ni borre esta carpeta, y no utilice un ordenador u otro dispositivo para editar, borrar o cambiar el nombre de los archivos de imagen. Utilice siempre la cámara para borrar las imágenes; antes de editar o cambiar el nombre de los archivos, cópielos en un ordenador y edite o cambie el nombre de las copias, no el de las imágenes originales. Cambiar el nombre de los archivos de la cámara puede generar problemas durante la reproducción.



## Encender y apagar la cámara



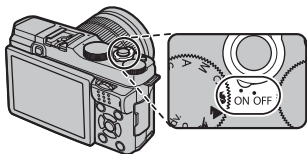

Gire el interruptor **ON/OFF** a la posición **ON** para encender la cámara. Seleccione **OFF** para apagar la cámara.

- ▶ Pulse el botón  para iniciar la reproducción. Pulse el disparador hasta la mitad para volver al modo de disparo.
  - ▶ La cámara se apagará automáticamente si no se realiza ninguna operación durante el tiempo especificado en  **CONTROL ENERGÍA > AUTODESCONEXIÓN** (📖 85). Para reactivar la cámara después de haberse apagado automáticamente, presione el disparador hasta la mitad o gire el interruptor **ON/OFF** hacia **OFF** y luego nuevamente hacia **ON**.
  - ▶ Para más información sobre las opciones de inicio, consulte la página 85.
- ⓘ Las huellas dactilares y otras marcas en el objetivo pueden afectar a las imágenes y a la vista a través del objetivo en la pantalla de la cámara. Mantenga limpio el objetivo.





### Nivel de carga de la pila

Después de encender la cámara, compruebe el nivel de carga de las pilas en la pantalla.

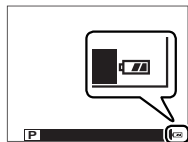
Indicador	Descripción
 (blanco)	La pila está parcialmente descargada.
 (blanco)	Menos de la mitad de carga de la pila.
 (rojo)	Carga baja. Cárguela lo antes posible.
 (parpadea en rojo)	Pila agotada. Apague la cámara y cargue la pila.



## Configuración básica

Cuando se enciende la cámara por primera vez, aparece un cuadro de diálogo de selección de idioma. Configure la cámara tal y como se describe a continuación (podrá reajustar el reloj o cambiar el idioma en cualquier momento utilizando las opciones del menú de configuración  **FECHA/HORA** o las opciones  **言語/LANG**; consulte la página 83 para obtener más información sobre la visualización del menú de configuración).

### 1 Seleccione un idioma.

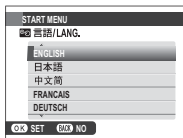

Resalte un idioma y pulse **MENU/OK**.

❖ Pulse **DISP/BACK** para saltarse el paso actual. Cualquier paso que se salte será visualizado la próxima vez que encienda la cámara.



### 2 Configure la fecha y la hora.



Pulse el selector hacia la izquierda o hacia la derecha para resaltar el año, mes, día, horas o minutos y púlselo hacia arriba o hacia abajo para cambiar los valores mostrados. Para cambiar el orden en el que se visualiza el año, mes y día, resalte el formato de fecha y pulse el selector hacia arriba o hacia abajo. Pulse **MENU/OK** para salir al modo de disparo cuando finalice los ajustes.



❖ Si se extrae la pila durante un período prolongado, el reloj de la cámara se restablecerá y al encender la cámara aparecerá el cuadro de diálogo de selección de idioma.

## Botón DISP/BACK

Pulse **DISP/BACK** para alternar entre los modos de visualización tal y como se indica a continuación:

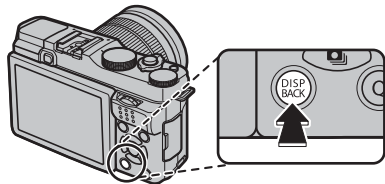

### ■ Disparo

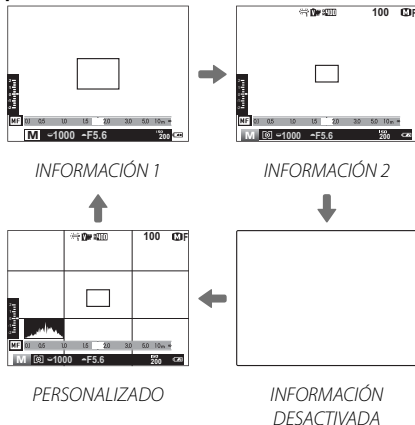

- ❖ INFORMACIÓN 1 únicamente se encuentra disponible al seleccionar cualquier opción que no sea **📷 BARRIDO** para **📷 MODO DE ENFOQUE** en los modos **P, S, A y M**.

### 📷 Pantalla personalizada

Seleccione elementos para su visualización utilizando la opción **📷 VER AJ. PERSONAL.** en el menú de disparo (🗨 72):

Cuadrícula de enfoque	Modo de flash
Distancia de enfoque (enfoque automático)	Equilibrio blanco
Distancia de enfoque (enfoque manual)	Simulación de película
Histograma	Rango dinámico
Exposición (velocidad de obturación, apertura y sensibilidad)	Número de exposiciones restantes/medios
Compensación de la exposición/indicador de exposición	Calidad y tamaño de la imagen
Medición	Nivel de carga de la pila

- ❖ Para ver los elementos seleccionados, pulse **DISP/BACK** para alternar entre los modos de visualización hasta que aparezcan los indicadores PERSONALIZADOS.
- ❖ Consulte las páginas 6 a 7 para ver las ubicaciones de estos elementos en las pantallas.

## Reproducción

Indicadores mostrados

Indicadores ocultos

Favoritos

Información sobre la foto

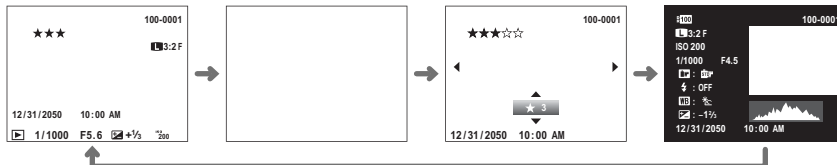

## Histogramas

Los histogramas muestran la distribución de los tonos en la imagen. El brillo se muestra en el eje horizontal y la cantidad de píxeles en el eje vertical.

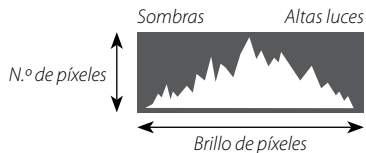

**Exposición óptima:** Los píxeles se distribuyen en una curva uniforme en todo el rango de tonos.



**Sobreexpuesta:** Los píxeles se agrupan a la derecha del gráfico.



**Sobrexpuesta:** Los píxeles se agrupan a la izquierda del gráfico.



## Información detallada

- ① Rango dinámico
- ② Tamaño y calidad de la imagen
- ③ Sensibilidad
- ④ Velocidad de obturación/apertura
- ⑤ Simulación de película
- ⑥ Modo de flash
- ⑦ Equilibrio blanco
- ⑧ Compensación de la exposición
- ⑨ Número de foto
- ⑩ Imagen (las zonas sobreexpuestas parpadean)
- ⑪ Histograma

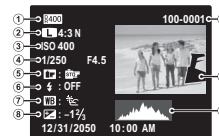

# Fotografía básica y reproducción

## Toma de fotografías

Esta sección explica la fotografía básica.

### 1 Seleccione el modo **SR+**.

Gire el dial de modo a **SR+** (SR AUTO AVANZADO). La siguiente información se mostrará en el monitor LCD.

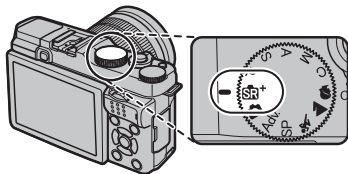

### Icono de escena

La cámara selecciona automáticamente la escena adecuada.



### El icono **SR+**

En el modo **SR+**, la cámara ajusta continuamente el enfoque y busca rostros, incrementando el agotamiento de la batería; además, el sonido que la cámara hace al enfocar podría ser audible. **SR+** es visualizado en el monitor LCD.

- El botón **Q** puede ser utilizado para ver y configurar los ajustes de la cámara (página 32).

## 2 Prepare la cámara.

Sujete la cámara firmemente con ambas manos, pegando los codos a los costados del cuerpo. Si sus manos tiemblan o no permanecen firmes provocará la aparición de borrosidades en las tomas.



Para evitar que las imágenes salgan desenfocadas o demasiado oscuras (subexpuestas), mantenga sus dedos y cualquier otro objeto alejados del objetivo, del flash y de la luz auxiliar de AF.



## 3 Encadre la imagen.

Utilice el anillo del zoom para encuadrar la imagen en la pantalla.



Anillo del zoom

## 4 Enfoque.

Encadre la imagen con el sujeto en el centro de la pantalla y pulse el disparador hasta la mitad para enfocar.



- ◆ Si el sujeto se encuentra escasamente iluminado, la luz auxiliar de AF podría encenderse (📖 75).

**Si la cámara puede enfocar**, sonará un pitido dos veces y el área de enfoque se iluminará en verde. El enfoque y la exposición se bloquearán mientras se pulsa el disparador hasta la mitad.

**Si la cámara no puede enfocar**, la zona de enfoque cambiará a color rojo y **!AF** será visualizado. Si el sujeto se encuentra cerca de la cámara (la distancia real varía en función del objetivo; para más información, consulte el manual del objetivo), seleccione el modo macro y vuelva a intentarlo (📖 29).

## 5 Dispare.

Pulse suavemente el disparador por completo para tomar la fotografía.



## Visualización de imágenes

### **Visualización de imágenes a tamaño completo**

Las imágenes se pueden ver en el monitor LCD. Al tomar imágenes importantes, haga un disparo de prueba y verifique los resultados.

Para ver las imágenes a tamaño completo, pulse .

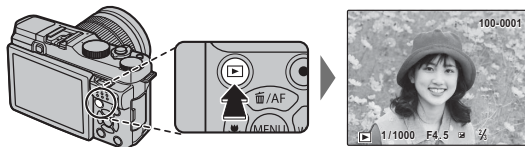

Podrá visualizar imágenes adicionales pulsando el selector hacia la izquierda o derecha o girando el dial de comando principal. Pulse el selector o gire el dial hacia la derecha para ver las imágenes en el orden en que se grabaron y hacia la izquierda para verlas en el orden inverso. Mantenga el selector pulsado para desplazarse rápidamente a la foto deseada.



- Las imágenes tomadas con otras cámaras se indican mediante el icono  ("imagen de regalo") durante la reproducción.

### **Favoritos: Valoración de imágenes**

Para valorar la imagen actual, pulse **DISP/BACK** y pulse el selector hacia arriba y hacia abajo para seleccionar de cero a cinco estrellas.

### **Acercar el zoom al punto de enfoque**

Pulse el centro del dial de comando secundario para acercar el zoom al punto de enfoque. Pulse de nuevo el centro del dial de comando secundario para volver a la reproducción a tamaño completo.

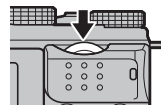

### ***Zoom de reproducción***

Gire el dial de comando secundario para acercar o alejar el zoom de las imágenes en la reproducción a tamaño completo.



- ◆ Para visualizar múltiples imágenes, gire el dial de comando secundario hacia la izquierda al visualizar una imagen a tamaño completo.

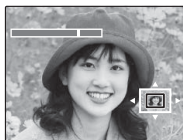

Al acercar las imágenes, puede utilizar el selector para ver las áreas de la imagen que no están visibles en la pantalla. Para cancelar el zoom, pulse **DISP/BACK, MENU/OK** o el centro del dial de comando secundario.



*La ventana de navegación muestra la parte de la imagen visualizada actualmente*

- ◆ La relación máxima de zoom varía en función del tamaño de la imagen (70). El zoom de reproducción no está disponible con copias recortadas o redimensionadas grabadas a un tamaño de 640.



**Reproducción de varias fotos**

Para ver múltiples imágenes, gire el dial de comando secundario hacia la izquierda al visualizar una imagen a tamaño completo. Use el dial de comando secundario para seleccionar el número de imágenes visualizadas.



*Gire el dial de comando secundario hacia la izquierda para visualizar más imágenes.*



*Gire el dial de comando secundario hacia la derecha para visualizar menos imágenes.*

Utilice el selector para resaltar las imágenes y pulse **MENU/OK** para ver la imagen resaltada a tamaño completo. En la visualización de nueve y cien fotos, pulse el selector hacia arriba o abajo para ver más imágenes.

## Borrar imágenes

Para borrar imágenes individuales, múltiples imágenes seleccionadas o todas las imágenes, presione el selector hacia arriba (⏮) y elija de entre las siguientes opciones. *Tenga en cuenta que las imágenes borradas no se pueden recuperar. Antes de borrar imágenes importantes, cópielas a un ordenador u otro dispositivo de almacenamiento.*

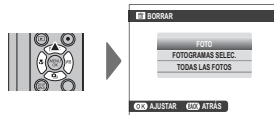

Opcional	Descripción
<b>FOTO</b>	Pulse el selector hacia la izquierda o hacia la derecha para desplazarse por las imágenes y pulse <b>MENU/OK</b> para borrar la imagen actual (no se mostrará ningún diálogo de confirmación).
<b>FOTOGRAMAS SELEC.</b>	Resalte las imágenes y pulse <b>MENU/OK</b> para seleccionar o anular la selección (las imágenes en álbumes o pedidos de copias se muestran mediante <b>■</b> ). Cuando haya finalizado esta operación, pulse <b>DISP/BACK</b> para mostrar un diálogo de confirmación, después resalte <b>ACEPTAR</b> y pulse <b>MENU/OK</b> para borrar las imágenes seleccionadas.
<b>TODAS LAS FOTOS</b>	Se mostrará un diálogo de confirmación; resalte <b>ACEPTAR</b> y pulse <b>MENU/OK</b> para eliminar todas las fotos sin protección. Pulsar <b>DISP/BACK</b> cancela la eliminación; tenga en cuenta que cualquier imagen eliminada antes de pulsar el botón no puede recuperarse.

- ❖ No es posible borrar las imágenes que están protegidas. Quite la protección de las imágenes que desea borrar (📖 78).
- ❖ También es posible borrar las imágenes mediante **■ BORRAR** desde el menú de reproducción.
- ❖ Si aparece un mensaje indicando que las imágenes seleccionadas forman parte de un pedido de copias DPOF, pulse **MENU/OK** para borrar las imágenes.

## Uso del flash

Utilice el flash integrado para obtener iluminación adicional al disparar por la noche o en interiores bajo iluminación escasa.





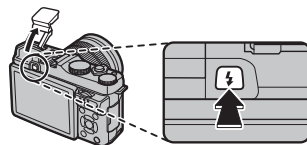



### 1 Pulse el botón para elevar el flash.







- ① El flash podría entrar en contacto con los accesorios instalados en la zapata. Si fuese necesario, extraiga dichos accesorios antes de elevar el flash.



### 2 Seleccione MODO FLASH en el menú de disparo. Las opciones indicadas a continuación serán visualizadas; pulse el selector hacia arriba o hacia abajo para resaltar una opción y pulse **MENU/OK** para seleccionar.



Modo	Descripción
 (FLASH AUTO)/  (REDUC. OJOS ROJOS)*	El flash se dispara cuando sea necesario. Recomendado en la mayoría de las situaciones.
 (FLASH FORZADO)/  (FLASH FORZADO)*	El flash se dispara cada vez que se toma una fotografía. Utilícelo para sujetos a contraluz o para obtener una coloración natural al disparar en condiciones de iluminación intensa.
 (SINCROZ. LENTA)/  (OJOS R. Y S. LENTA)*	Permite capturar tanto al sujeto principal como al fondo en condiciones de baja iluminación (tenga en cuenta que las escenas con iluminación intensa pueden resultar sobreexpuestas).
 (SINC. 2.ª CORTINA)/  (SINC. 2.ª CORTINA)*	El flash se dispara inmediatamente antes de que se cierre el obturador.
 (CONTROLADOR)	El flash incorporado puede ser utilizado para controlar flashes opcionales remotos.

- \* Cuando la Detección inteligente de rostros esté activada ( 74) y se haya seleccionado **SÍ** para  **SUPR. OJOS ROJOS** en el menú de configuración ( 79), la supresión de ojos rojos estará disponible en , ,  y .

La función de supresión de ojos rojos reduce al mínimo el efecto de "ojos rojos" que se produce cuando la luz del flash se refleja en la retina del sujeto, como se muestra en la ilustración de la derecha.



- ① Dependiendo de la distancia hasta el sujeto, algunos objetivos podrían proyectar sombras en las fotos realizadas con el flash.
- 🔦 En aquellos lugares en los que su uso esté prohibido o si desea capturar la iluminación natural en entornos con poca luz, baje el flash. Se recomienda igualmente bajar el flash cuando la cámara esté apagada.
- 🔦 Si  se muestra cuando el disparador se pulsa hasta la mitad, el flash se disparará al tomar la foto.
- 🔦 Excepto en el modo controlador, el flash podría dispararse varias veces con cada disparo. No mueva la cámara hasta que haya finalizado el disparo.

### **Velocidad de sincronización del flash**

El flash se sincronizará con el obturador a velocidades de obturación de  $\frac{1}{180}$  seg. o más lentas.

### **Flashes opcionales**

La cámara también puede ser utilizada con flashes opcionales de instalación en zapata de FUJIFILM. No utilice flashes de terceros proveedores que apliquen más de 300 V a la zapata de la cámara.

## Modo macro (primeros planos)

Para enfocar a cortas distancias, pulse el selector hacia la izquierda (☛). Para salir del modo macro, seleccione **OFF**.

- ☛ La distancia a la que la cámara enfocará en el modo macro varía en función del objetivo. Para obtener más detalles, consulte el manual del objetivo.

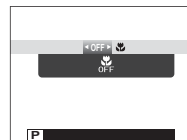



# Grabación de vídeo básica y reproducción

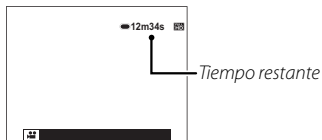

## Grabación de vídeos de alta definición (HD)

La cámara puede ser utilizada para grabar vídeos cortos en alta definición. Durante la grabación,  y el tiempo restante serán visualizados en el monitor LCD y el sonido será grabado por el micrófono incorporado (ponga especial atención para no bloquear el micrófono durante la grabación).

1 Pulse  para iniciar la grabación.



2 Para finalizar la grabación, vuelva a pulsar el botón . La grabación termina automáticamente cuando el vídeo alcanza la duración máxima o cuando la memoria se llene.

- ❖ El zoom se puede ajustar durante la grabación.
- ❖ El tamaño del vídeo puede seleccionarse usando la opción  **CONFIG. VÍDEO** > **MODO VÍDEO** (75).
- ❖ Utilice la opción  **CONFIG. VÍDEO** > **MODO ENFOQUE** para seleccionar el modo en el que la cámara enfoca durante la grabación de vídeos.
- ❖ El color y el brillo de la imagen podrían variar respecto de los que se visualizan antes de iniciar la grabación.
- ❖ La lámpara indicadora se enciende durante la grabación de vídeos.

- ① El micrófono puede captar el ruido del objetivo y demás sonidos que la cámara realiza durante la grabación.
- ① Pueden aparecer franjas verticales u horizontales en los vídeos que contengan sujetos muy brillantes. Esto es normal y no indica mal funcionamiento.

### **Profundidad de campo**

El ajuste de apertura manual está disponible en los modos de disparo **A** y **M**; ajuste la apertura antes de comenzar la grabación. Elija números *f* bajos para suavizar los detalles del fondo. El efecto puede incrementarse aumentando la distancia entre el sujeto y el fondo.

## Visualización de los vídeos

Durante la reproducción, los vídeos se visualizan como se muestra a la derecha. Se pueden realizar las siguientes operaciones mientras se visualiza un vídeo:

Operación	Descripción
Iniciar/interrumpir la reproducción	<b>Pulse el selector hacia abajo</b> para iniciar la reproducción. Pulse nuevamente para pausar. Mientras la reproducción está pausada, podrá pulsar el selector hacia la izquierda o derecha para retroceder o avanzar una foto cada vez.
Finalizar la reproducción	<b>Pulse el selector hacia arriba</b> para finalizar la reproducción.
Ajuste de velocidad	<b>Pulse el selector hacia la izquierda o hacia la derecha</b> para ajustar la velocidad de reproducción durante la reproducción.
Ajuste del volumen	<b>Pulse MENU/OK</b> para hacer una pausa en la reproducción y visualizar los controles de volumen. Pulse el selector hacia arriba o abajo para ajustar el volumen; pulse <b>MENU/OK</b> nuevamente para reanudar la reproducción. El volumen puede ajustarse igualmente usando la opción <b>► CONFIG. SONIDO &gt; VOL.REPRODUCCIÓN</b> en el menú de reproducción (84).

Icono de vídeo

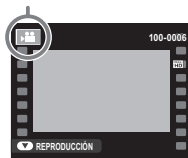

El progreso se muestra en la pantalla durante la reproducción.

- ❶ No cubra el altavoz durante la reproducción.
- ❷ El sonido no se reproduce en el modo silencio.

Barra de progreso

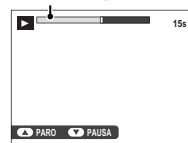

### Velocidad de reproducción

**Pulse el selector hacia la izquierda o hacia la derecha** para ajustar la velocidad de reproducción durante la reproducción. La velocidad se muestra mediante el número de flechas (► o ◀).

Flecha

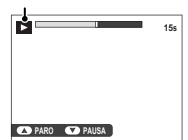

## El botón Q (menú rápido)

Pulse **Q** para acceder rápidamente a los siguientes elementos. Si desea información adicional sobre las opciones disponibles, consulte las páginas indicadas a continuación.

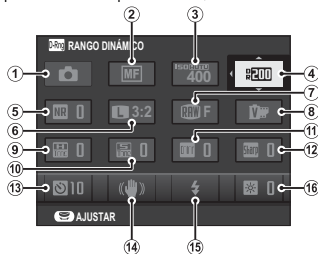

1	📷 MODO DE DISPARO .....	33	9	📷 TONO ALT. LUCES .....	71
2	📷 MODO ENFOQUE .....	74	10	📷 TONO SOMBRAS .....	72
3	ISO ISO .....	47	11	📷 COLOR .....	71
4	DR RANGO DINÁMICO .....	71	12	📷 NITIDEZ .....	71
5	NR REDUCCIÓN RUIDO .....	72	13	📷 AUTODISPARADOR .....	57
6	📷 TAMAÑO IMAGEN .....	70	14	📷 ESTABIL. IMAGEN .....	73
7	📷 CALIDAD IMAGEN .....	71	15	📷 MODO FLASH .....	27
8	📷 SIMULAC. PELÍCULA .....	61	16	📷 BRILLO LCD .....	84

**1** Pulse **Q** para visualizar el menú rápido durante los disparos.

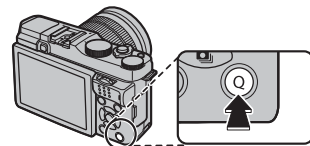

**2** Utilice el selector para resaltar elementos y gire el dial de comando principal/secundario para cambiar.



**3** Pulse **Q** para salir cuando finalice los ajustes.



# Más sobre la fotografía y reproducción

## Modo de disparo

Elija un modo de disparo en conformidad con el tipo de escena o de sujeto. Para elegir un modo de disparo, gire el dial de modo hacia el ajuste deseado. Se encuentran disponibles los siguientes modos:

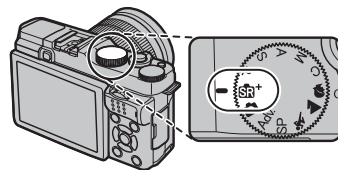

**P:** La apertura y la velocidad de obturación pueden ajustarse usando el cambio de programa (📖 40).

**S, A, M:** Seleccione esta opción para controlar completamente los ajustes de la cámara, incluyendo la apertura (**M** y **A**) y/o la velocidad de obturación (**M** y **S**) (📖 41, 42, 43).

**SR+ (SR AUTO AVANZADO):** La cámara optimiza automáticamente los ajustes a la escena (📖 34).

**C (PERSONALIZADO):** Para recuperar los ajustes guardados para los modos **P**, **S**, **A** y **M** (📖 44).

**📷 (AUTO):** Se recomienda el modo "apuntar y disparar" simple a aquellos usuarios que usen cámaras digitales por primera vez (📖 34).

**Avanzado (AVANZADO):** Sofisticadas técnicas de fácil manejo (📖 35).

**SP ESCENAS/🏞️/🏔️/🌊:** Seleccione una escena apropiada para el sujeto o para las condiciones de disparo y deje que la cámara haga el resto (📖 38).

## **SR+ SR AUTO AVANZADO**

Cuando se gira el dial de modo a **SR+**, la cámara optimiza automáticamente los ajustes para adecuarse a la escena.



La escena se muestra mediante un icono en la pantalla.



- AUTO**
- PAISAJE**
- NOCTURNO**
- NOCT. (TRÍP)**
- MACRO**
- ATARDECER**
- CIELO**
- CIELO Y VEGETACIÓN**
- RETRATO A CONTRALUZ**
- RETRATO EN MOVIMIENTO**

- PLAYA**
- NIEVE**
- VEGETACIÓN**
- RETRATO**
- OBJETO EN MOVIMIENTO**
- RETRATO A CONTRALUZ MOVIM.**

- ❗ El modo seleccionado podría variar en función de las condiciones de disparo. Si el modo y el sujeto no coinciden, seleccione el modo o seleccione **SP** (📖 38) y elija una escena manualmente.

## **📷 AUTO**

Seleccione este modo para obtener instantáneas nítidas y claras. Se recomienda este modo para la mayoría de las situaciones.



### **SR+ SR AUTO AVANZADO versus 📷 AUTO**

En estos modos, la cámara ajusta la velocidad de obturación y otros ajustes de exposición automáticamente; en el modo **SR+**, la cámara también optimiza automáticamente los ajustes para adecuarse a la escena. Tenga en cuenta que en el modo **SR+**, la cámara enfoca continuamente, incrementando el agotamiento de la batería, y que el sonido que la cámara hace al enfocar podría ser audible. Seleccione el modo para obtener un enfoque más silencioso o para reducir el agotamiento de la batería.

## Avanzado **AVANZADO**

Este modo combina la simplicidad “apuntar y disparar” con sofisticadas técnicas fotográficas.

- ❖  **MODO adv.** es compatible con la compensación de la exposición (📖 55) y el cambio de programa (📖 40).

**1** Pulse **MENU/OK** mientras la descripción del modo esté visualizada.













- ❖ Si la vista a través del objetivo se muestra en el monitor LCD, pulse **MENU/OK** y seleccione  **MODO adv.** en el menú de disparo.

**2** Resalte  **FILTRO AVANZADO** (📖 36) o  **EXPOSICIÓN MÚLTIPLE** (📖 37) y pulse **MENU/OK**.



## ■ FILTRO AVANZADO

Tome fotografías con efectos de filtro. Elija de entre los siguientes filtros.

Filtro	Descripción
 <b>CÁMARA DE JUGUETE</b>	Seleccione este modo para obtener un efecto de cámara de juguete retro.
 <b>MINIATURA</b>	Las partes superiores e inferiores de las imágenes aparecen borrosas para un efecto de diorama.
 <b>COLOR POP</b>	Seleccione este modo para crear imágenes de alto contraste con colores saturados.
 <b>TONO ALTO</b>	Cree imágenes con brillo y bajo contraste.
 <b>CLAVE BAJA</b>	Seleccione este modo para crear tonos oscuros uniformes con pocas zonas de reflejos acentuados.
 <b>TONO DINÁMICO</b>	La expresión de tono dinámico es utilizada para proporcionar un efecto de fantasía.
 <b>ENFOQUE SUAVE</b>	Seleccione este modo para crear una apariencia uniformemente suave en toda la imagen.
 <b>COLOR PARCIAL (ROJO)</b>	Las zonas de la imagen que tengan el color seleccionado son grabadas en dicho color. Las demás zonas de la imagen se graban en blanco y negro.
 <b>COLOR PARCIAL (NARANJA)</b>	
 <b>COLOR PARCIAL (AMAR.)</b>	
 <b>COLOR PARCIAL (VERDE)</b>	
 <b>COLOR PARCIAL (AZUL)</b>	
 <b>COLOR PARCIAL (MORADO)</b>	

◆ Dependiendo del sujeto y de los ajustes de la cámara, es posible que en algunos casos las imágenes sean granuladas o varíen en brillo y tono.

## ■ EXPOSICIÓN MÚLTIPLE

Seleccione este modo para crear una fotografía que combine dos exposiciones.





- 1 Realice la primera toma.
- 2 Pulse **MENU/OK**. La primera toma se muestra superpuesta en la vista a través del objetivo a modo de guía para realizar la segunda toma.
  - ◆ Para regresar al paso 1 y volver a realizar la primera toma, pulse el selector hacia la izquierda. Para guardar la primera toma y salir sin crear una exposición múltiple, pulse **DISP/BACK**.
- 3 Realice la segunda toma.
- 4 Pulse **MENU/OK** para crear la exposición múltiple, o pulse el selector hacia la izquierda para regresar al paso 3 y volver a realizar la segunda toma.

## SP ESCENAS

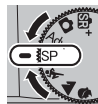
La cámara ofrece distintas “escenas”, cada una adaptada a condiciones de disparo particulares o a un tipo específico de sujeto. Podrá seleccionar las siguientes escenas directamente utilizando el dial de modo:



Escena	Descripción
 <b>DEPORTES</b>	Elija esta opción al fotografiar sujetos en movimiento.
 <b>PAISAJE</b>	Elija esta opción para fotografiar edificios y paisajes con luz diurna.
 <b>RETRATO</b>	Elija esta opción para retratos.

Es posible seleccionar otras escenas girando el dial de modo a **SP** y siguiendo el procedimiento que se describe a continuación.











**1** Pulse **MENU/OK** mientras la descripción del modo esté visualizada.

- Si la vista a través del objetivo se muestra en el monitor LCD, pulse **MENU/OK** y seleccione  **ESCENAS** en el menú de configuración.



**2** Resalte una de las siguientes opciones y pulse **MENU/OK**.



Escena	Descripción
 <b>SUAVIZADO FACIAL</b>	Seleccione este modo para obtener un efecto de suavizado de piel al fotografiar sujetos de retrato.
 <b>NOCTURNO</b>	Seleccione este modo para fotografiar escenas nocturnas o crepúsculos escasamente iluminados.
 <b>NOCT. (TRIP)</b>	Seleccione este modo para utilizar velocidades de obturación lentas al fotografiar de noche.
 <b>FUEGOS ART.</b>	Se utilizan velocidades de obturación lentas para capturar el estallido de luz de los fuegos artificiales.
 <b>ATARDECER</b>	Seleccione este modo para grabar los colores vívidos de los amaneceres y atardeceres.
 <b>NIEVE</b>	Seleccione este modo para obtener imágenes nítidas y bien definidas que capturen la luminosidad de las escenas dominadas por el resplandor de la nieve blanca.
 <b>PLAYA</b>	Seleccione este modo para obtener imágenes nítidas y bien definidas que capturen el brillo de las playas iluminadas por el sol.
 <b>FIESTAS</b>	Seleccione este modo para capturar la iluminación de fondo en interiores en condiciones de poca luz.
 <b>FLORES</b>	Seleccione esta opción para obtener vívidos primeros planos de flores.
 <b>TEXTOS</b>	Seleccione este modo para tomar fotografías claras de textos o dibujos impresos.

## **AE programado (P)**

En este modo, la cámara ajusta la velocidad de obturación y la apertura para lograr una exposición óptima.

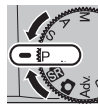

- ❶ Si el sujeto se encuentra fuera del alcance de medición de la cámara, los indicadores de velocidad de obturación y apertura indicarán "---".

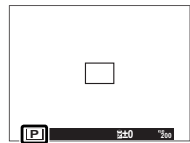

### **Cambio de programa**

Gire el dial de comando secundario para seleccionar la combinación deseada de velocidad de obturación y apertura (cambio de programa). Los nuevos valores de velocidad de obturación y apertura se indican en amarillo. El cambio de programa no está disponible si el flash instalado es compatible con TTL auto, **AUTO** es seleccionado para **D-Ring RANGO DINÁMICO** en el menú de disparo (📖 71), o si se selecciona una opción automática para **ISO ISO** en el menú de disparo (📖 47). Para cancelar el cambio de programa, apague la cámara.

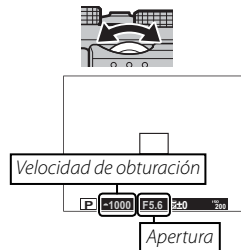

- ❷ Para obtener información sobre las funciones de los diales de comando principal y secundario, consulte la página 122.



### **AE con prioridad a la obturación (S)**

En este modo, el usuario elige la velocidad de obturación girando el dial de comando secundario, mientras que la cámara ajusta la apertura para obtener una exposición óptima.

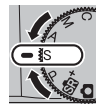

- ❗ Si no se puede lograr la exposición correcta con la velocidad de obturación seleccionada, la apertura se visualizará en rojo al pulsar el disparador hasta la mitad. Ajuste la velocidad de obturación hasta que logre la exposición correcta.
- ❗ Si el sujeto se encuentra fuera del alcance de medición de la cámara, el indicador de apertura mostrará "----".

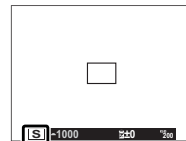

### **Exposiciones prolongadas**

Las velocidades de obturación de 1 seg. o inferiores se denominan "exposiciones prolongadas".

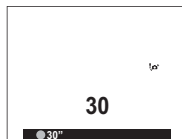

- ❖ Se recomienda utilizar un trípode para evitar que la cámara se mueva durante la exposición.
  - ❖ Un temporizador de cuenta regresiva será visualizado mientras la exposición esté en progreso.
  - ❖ Para disminuir el "ruido" (moteado) en las exposiciones prolongadas, seleccione **SÍ** para **RED.RUIDO EXP. LARG.** en el menú de disparo (72). Tenga en cuenta que esto puede aumentar el tiempo necesario para registrar imágenes después del disparo.
  - ❖ Se puede utilizar un disparador remoto opcional RR-90 para las exposiciones prolongadas.
- ❖ Para obtener información sobre las funciones de los diales de comando principal y secundario, consulte la página 122.

### **AE con prioridad a la apertura (A)**

En este modo, el usuario elige la apertura girando el dial de comando secundario, mientras que la cámara ajusta la velocidad de obturación para obtener una exposición óptima.



- ❗ Si no se puede lograr la exposición correcta con la apertura seleccionada, la velocidad de obturación se visualizará en rojo al pulsar el disparador hasta la mitad. Ajuste la apertura hasta que se haya logrado la exposición correcta.
- ❗ Si el sujeto se encuentra fuera del alcance de medición de la cámara, el indicador de velocidad de obturación mostrará “---”.

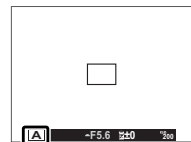

#### **Vista previa de la profundidad de campo**

Cuando **PREVIS.P.CAMPO** es seleccionado para **AJUST. FUNC. (Fn)** (64) en el menú de disparo, pulsar el botón **Fn** detiene la apertura en el ajuste seleccionado, permitiendo que la profundidad de campo sea previsualizada en el monitor LCD.

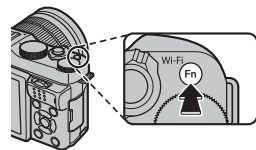

- ❖ Para obtener información sobre las funciones de los diales de comando principal y secundario, consulte la página 122.

## Exposición manual (M)

En este modo, el usuario controla tanto la velocidad de obturación como la apertura. Gire el dial de comando principal para seleccionar una velocidad de obturación y el dial de comando secundario para seleccionar la apertura.



- En la pantalla de exposición manual hay un indicador de exposición que muestra la cantidad de subexposición o sobreexposición que afectará a la imagen con los ajustes actuales.



### Fotografía bulb

Para la fotografía bulb, gire el dial de comando principal para seleccionar una velocidad de obturación de **BULB**.

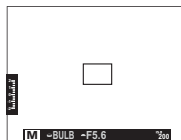

- Se recomienda utilizar un trípode para evitar que la cámara se mueva durante la exposición.
  - Un temporizador de cuenta regresiva será visualizado mientras la exposición esté en progreso.
  - Para disminuir el "ruido" (moteado) en las exposiciones prolongadas, seleccione **SÍ** para **RED.RUIDO EXP. LARG.** en el menú de disparo (72). Tenga en cuenta que esto puede aumentar el tiempo necesario para registrar imágenes después del disparo.
  - Se puede utilizar un disparador remoto opcional RR-90 para las exposiciones prolongadas.
- Para obtener información sobre las funciones de los diales de comando principal y secundario, consulte la página 122.

**Modo personalizado (C)**



En los modos **P**, **S**, **A** y **M**, se puede utilizar la opción **ajuste PERSONALIZ.** en el menú de disparo para guardar la configuración actual de la cámara y de los menús. Estos ajustes se recuperan cada vez que se gira el dial de modo a **C** (modo personalizado).







Menú/ajuste	Ajustes guardados
Menú de disparo	ISO, TAMAÑO IMAGEN, CALIDAD IMAGEN, RANGO DINÁMICO, SIMULAC. PELÍCULA, COLOR, NITIDEZ, TONO ALT.LUCES, TONO SOMBRAS, REDUCCIÓN RUIDO, FOTOMETRÍA, DETEC. ROSTROS, MODO ENFOQUE, LUZ AUX. AF, MODO FLASH, COMPENSAC. FLASH, CONFIG. VÍDEO (MODO VÍDEO/MODO ENFOQUE)
Otros	Equilibrio blanco (WB), modo ráfaga ( ), modo macro ( ), ajustes de exposición, opciones de visualización del monitor (DISP/BACK)

## Equilibrio blanco

Para obtener colores naturales, pulse el selector hacia la derecha (**WB**) para visualizar las siguientes opciones, a continuación utilice el selector para resaltar una opción que coincida con la fuente de luz y pulse **MENU/OK**. El diálogo mostrado abajo a la derecha será visualizado; utilice el selector para ajustar con precisión el equilibrio blanco o pulse **DISP/BACK** para salir sin ajustar con precisión.

Opcio-nal	Descripción
<b>AUTO</b>	El equilibrio blanco se ajusta automáticamente.
	Mida un valor para el equilibrio blanco (46).
	Para sujetos que están expuestos a la luz solar directa.
	Para sujetos que están a la sombra.



Opcio-nal	Descripción
	Utilizar bajo luces fluorescentes "diurnas".
	Utilizar bajo luces fluorescentes "blancas cálidas".
	Utilizar bajo luces fluorescentes "blancas frías".
	Utilizar bajo iluminación incandescente.



- ❖ El equilibrio blanco se ajusta únicamente para la iluminación con flash en el modo **AUTO**. Apague el flash utilizando otras opciones de equilibrio blanco.
- ❖ Los resultados varían en función de las condiciones de disparo. Reproduzca las fotografías después de tomarlas para comprobar los colores.

### **Equilibrio blanco personalizado**

Seleccione  para ajustar el equilibrio blanco en condiciones de iluminación extraordinarias. Se visualizarán las opciones de medición del equilibrio blanco; encuadre un objeto blanco de manera tal que llene la pantalla y pulse el disparador hasta el fondo para medir el equilibrio blanco (para seleccionar el valor personalizado más reciente y salir sin medir el equilibrio blanco, pulse **DISP/BACK**, o pulse **MENU/OK** para seleccionar el valor más reciente y visualizar el diálogo de ajuste de precisión).

- **Si se muestra “¡FINALIZADO!”**, pulse **MENU/OK** para ajustar el equilibrio blanco al valor medido.
- **Si se muestra “SUBEXPOSICIÓN”**, eleve la compensación de exposición ( 55) e inténtelo nuevamente.
- **Si se muestra “SOBREEXPOSICIÓN”**, baje la compensación de exposición ( 55) e inténtelo nuevamente.

## Sensibilidad

“Sensibilidad” se refiere a la sensibilidad de la cámara a la luz. Seleccione valores entre 200 y 6400, o seleccione **L (100)**, **H (12800)** o **H (25600)** para situaciones especiales. Los valores más altos pueden utilizarse para reducir el desenfoque cuando la iluminación es escasa, mientras que los valores más bajos permiten velocidades de obturación más lentas o aperturas más grandes en presencia de luz brillante; sin embargo, tenga en cuenta que puede aparecer moteado en las imágenes tomadas con altas sensibilidades, especialmente en **H (25600)**, mientras que seleccionar **L (100)** reduce el rango dinámico. Los valores de ISO 200 a ISO 6400 son los recomendados para la mayoría de las situaciones. Si **AUTO** es seleccionado, la cámara ajustará automáticamente la sensibilidad en respuesta a las condiciones de disparo.

1 Pulse **MENU/OK** en el modo disparo para mostrar el menú de disparo.

Pulse el selector hacia arriba o hacia abajo para resaltar **ISO ISO** y pulse **MENU/OK**.

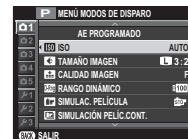

2 Pulse el selector hacia arriba o hacia abajo para resaltar la opción deseada y pulse **MENU/OK** para seleccionar.

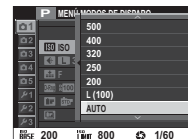
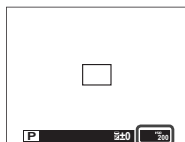

La sensibilidad no se restablece al apagar la cámara.

**L (100)** se reajusta a ISO 200 y **H (12800)** y **H (25600)** se reajustan a ISO 6400 al seleccionar **RAW**, **FINE+RAW** o **NORMAL+RAW** para calidad de imagen (71). Para más información acerca de los ajustes disponibles con **L (100)**, **H (12800)** y **H (25600)**, consulte la página 128.

## ■ AUTO

Las siguientes opciones están disponibles cuando **AUTO** está seleccionado:

Opcional	Predeterminado
<b>SENSIBILIDAD PREDETERM.</b>	200
<b>SENSIBILIDAD MÁXIMA</b>	800
<b>VEL. OBTUR. MÍN.</b>	1/60

La cámara elige automáticamente la sensibilidad entre la predeterminada y los valores máximos. La sensibilidad solo se eleva por encima del valor predeterminado si la velocidad de obturación requerida para obtener una exposición óptima es menor que el valor seleccionado para **VEL. OBTUR. MÍN.**.

- ❖ Si el valor seleccionado para **SENSIBILIDAD PREDETERM.** es superior al valor seleccionado para **SENSIBILIDAD MÁXIMA**, **SENSIBILIDAD PREDETERM.** se ajustará en el valor seleccionado para **SENSIBILIDAD MÁXIMA**.
- ❖ Es posible que la cámara seleccione velocidades de obturación más lentas que **VEL. OBTUR. MÍN.** si las imágenes pudieran todavía estar subexpuestas al valor seleccionado para **SENSIBILIDAD MÁXIMA**.



## Modo de enfoque

Seleccione el modo de enfoque de la cámara (tenga en cuenta que, sin importar la opción seleccionada, el enfoque manual será utilizado al instalar un objetivo de enfoque manual).

1 Pulse **MENU/OK** en el modo disparo para mostrar el menú de disparo. Pulse el selector hacia arriba o hacia abajo para resaltar **[M] MODO ENFOQUE** y pulse **MENU/OK**.



2 Pulse el selector hacia arriba o hacia abajo para resaltar la opción deseada y pulse **MENU/OK** para seleccionarla.



Opcional	Descripción
<b>[MF] MANUAL</b>	Seleccione esta opción para el control manual del enfoque o en situaciones en las que la cámara no pueda enfocar con el enfoque automático (página 54).
<b>[+] MULTI</b>	Cuando se pulsa el disparador hasta la mitad, la cámara detecta los sujetos de alto contraste cerca del centro de la foto y selecciona automáticamente la zona de enfoque.
<b>[M+] ÁREA</b>	Seleccione la zona de enfoque manualmente (página 52).
<b>[M] CONTINUO</b>	La cámara ajusta continuamente el enfoque para reflejar los cambios en la distancia al sujeto ubicado en la zona de enfoque.
<b>[M+] BARRIDO</b>	Sitúe al sujeto en la zona de enfoque objetivo y pulse el selector hacia la izquierda. La cámara seguirá al sujeto y ajustará el enfoque mientras se desplaza por la foto.

## ■ MF MANUAL

Al seleccionar **MF MANUAL** para **MODO ENFOQUE**, podrá enfocar manualmente usando el anillo de enfoque del objetivo. Gire el anillo hacia la izquierda para disminuir la distancia de enfoque y hacia la derecha para aumentarla. El indicador de enfoque manual indica el grado de coincidencia entre la distancia de enfoque y la distancia al sujeto en el marco de enfoque (la barra roja indica la distancia de enfoque, la barra blanca la profundidad de campo, o en otras palabras, la distancia en frente y detrás del punto de enfoque enfocado); también puede comprobar el enfoque visualmente en el monitor LCD. Seleccione esta opción para el control manual del enfoque o en situaciones en las que la cámara no pueda enfocar con el enfoque automático (📖 54).

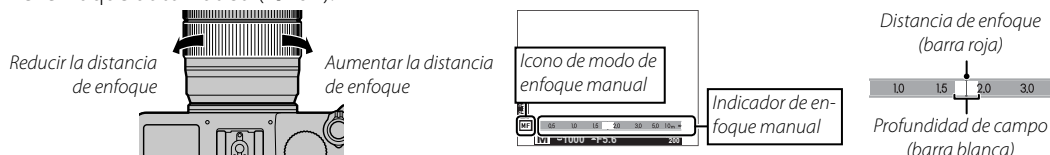



- ❖ Utilice la opción **ANILLO DE ENFOQUE** en el menú de configuración (📖 85) para invertir la dirección de giro del anillo de enfoque.
- ❖ La cámara no enfocará si el anillo de enfoque se gira más allá del infinito.
- ❖ **AF INSTANTÁNEO** puede asignarse al botón **Fn**, permitiendo que el botón pueda usarse para enfocar rápidamente al sujeto de la zona de enfoque seleccionada cuando la cámara se encuentra en el modo de enfoque manual. Alternativamente, el botón **Fn** puede ser asignado a **BLOQUEO AE/AF** para permitir que el botón pueda usarse para bloquear la exposición automática durante el enfoque manual.
- ❖ Seleccionar **RESALTE ASIST. ENFOQUE** para **ASIST. MF** resalta los contornos de alto contraste. Gire el anillo de enfoque hasta que el sujeto sea resaltado.
- ❖ La cámara puede mostrar la distancia de enfoque en metros o en pies. Utilice la opción **UNID. ESCALA ENF.** en el menú de configuración (📖 86) para seleccionar las unidades que desea utilizar.

### Enfoque manual: Comprobación del enfoque

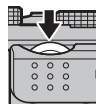
En el modo de enfoque manual, puede pulsar el centro del dial de comando secundario para ampliar la vista en el monitor LCD. Para ver otras áreas de la foto, pulse el selector hacia arriba (**AF**) y, a continuación, use el selector para desplazarse por la pantalla.



### **Selección de las zonas de enfoque**

Al seleccionar  **ÁREA** para  **MODO ENFOQUE**, la cámara ofrecerá una selección de puntos de enfoque, lo que permite que las fotografías se compongan con el sujeto principal ubicado en prácticamente cualquier zona de la foto. Pulse el selector hacia arriba (**AF**) y, a continuación, use el selector para posicionar la zona de enfoque (la zona de enfoque puede devolverse al centro pulsando **DISP/BACK**). Pulse el botón **MENU/OK** para activar el ajuste.

- ① Desactive la Detección de rostros inteligente al utilizar la selección de punto de enfoque manual (📖 74).

Para seleccionar el tamaño de la zona de enfoque, pulse el selector hacia arriba (**AF**) y gire el dial de comando secundario. Gire el dial hacia la izquierda para reducir la foto en hasta un 50%, hacia la derecha para aumentarla en hasta un 150%, o pulse el centro del dial para restaurar la foto a su tamaño original. Pulse el botón **MENU/OK** para activar el ajuste.

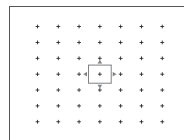
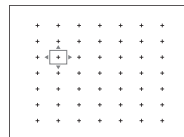
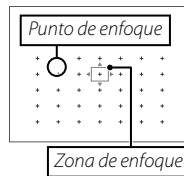

## Bloqueo de exposición/enfoque

Para componer fotografías con sujetos descentrados:

**1 Enfoque:** Sitúe al sujeto en la zona de enfoque y pulse el disparador hasta la mitad para bloquear el enfoque y la exposición. El enfoque y la exposición permanecen bloqueados mientras se pulsa el disparador hasta la mitad (bloqueo de AF/AE).

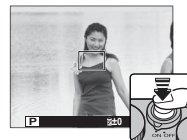

◆ Si **BLOQUEO AE/AF** es asignado al botón **Fn** (📖 64), el enfoque y/o la exposición se bloquean mientras el botón **Fn** es pulsado y permanecen bloqueados incluso al pulsar el disparador hasta la mitad. Para seleccionar si el botón **Fn** bloquea el enfoque, la exposición o ambos, use la opción **AE-L BOTÓN BLOQ. AE/AF** en el menú de disparo (📖 75).

**2 Reconponer:** Mantenga el disparador pulsado hasta la mitad o mantenga el botón **Fn** pulsado.

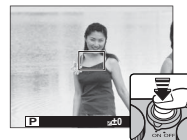

**3 Disparo:** Pulse el botón hasta el fondo.



### **Enfoque automático**

Aunque la cámara presume de un sistema de enfoque automático de alta precisión, podría no ser capaz de enfocar a los sujetos que se indican a continuación.

- Sujetos muy brillantes, tales como espejos o carrocerías de coches.
- Sujetos que se muevan rápidamente.
- Sujetos fotografiados a través de una ventana o de otro objeto reflectante.
- Sujetos oscuros o sujetos que absorban la luz en lugar de reflejarla, como el pelo o la piel.
- Sujetos que no son sólidos, como el humo o las llamas.
- Sujetos que tengan poco contraste con el fondo (por ejemplo, sujetos con prendas que son del mismo color que el fondo).
- Sujetos situados delante o detrás de un objeto de alto contraste que también se encuentre en la zona de enfoque (por ejemplo, un sujeto fotografiado contra un telón de fondo con elementos que producen un alto contraste).

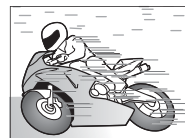

## Compensación de la exposición

Gire el dial de comando principal para ajustar la exposición al fotografiar sujetos muy brillantes, muy oscuros o con alto contraste. El efecto es visible en la pantalla.



Indicador de compensación de la exposición

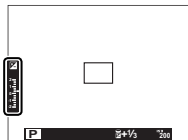

Gire el dial hacia la derecha para seleccionar valores más altos y aumentar la exposición



Gire el dial hacia la izquierda para seleccionar valores más bajos y reducir la exposición



### ● Valor de exposición (EV)

El valor de exposición está determinado por la sensibilidad del sensor de imagen y la cantidad de luz a la que se expone el sensor. Duplicar la cantidad aumenta el EV en uno, mientras que dividirla a la mitad reduce el EV en uno. Se puede controlar la cantidad de luz que entra en la cámara ajustando la apertura y la velocidad de obturación.

### ● Elección de un valor de compensación de exposición

- **Sujetos a contraluz:** Seleccione valores entre  $+2/3$  EV a  $+1 2/3$  EV.
- **Sujetos altamente reflectantes o escenas muy brillantes** (p. ej., campos nevados):  $+1$  EV
- **Escenas que son principalmente cielo:**  $+1$  EV
- **Sujetos iluminados** (especialmente si se fotografían en fondos oscuros):  $-2/3$  EV
- **Sujetos con poca reflectividad** (pinos o árboles con follaje oscuro):  $-2/3$  EV





## Medición

Seleccione el modo en el que la cámara mide la exposición.

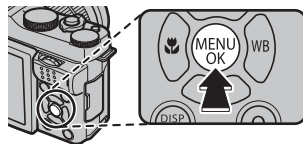
- 1 Pulse **MENU/OK** en el modo disparo para mostrar el menú de disparo. Pulse el selector hacia arriba o hacia abajo para resaltar  **FOTOMETRÍA** y pulse **MENU/OK**.



- 2 Pulse el selector hacia arriba o hacia abajo para resaltar la opción deseada y pulse **MENU/OK** para seleccionar.

Modo	Descripción
 (MULTI)	La cámara determina instantáneamente la exposición según el análisis de la composición, color y distribución del brillo. Recomendado en la mayoría de las situaciones.
 (PUNTUAL)	La cámara mide las condiciones de iluminación en un área en el centro de la foto equivalente al 2% del total. Recomendado con sujetos a contraluz y en otros casos en los que el fondo sea mucho más brillante o más oscuro que el sujeto principal.
 (PROMEDIO)	La exposición se ajusta al promedio de toda la foto. Proporciona una exposición constante al realizar múltiples disparos con la misma iluminación, y es particularmente eficaz para paisajes y retratos de sujetos vestidos de blanco o negro.



- ① La opción seleccionada tendrán efecto únicamente cuando la Detección inteligente de rostros esté desactivada (📖 74).





- 4 Pulse el disparador por completo para iniciar el temporizador. La pantalla en el monitor muestra la cantidad de segundos restantes hasta liberar el obturador. Para detener el temporizador antes de tomar la fotografía, pulse **DISP/BACK**.

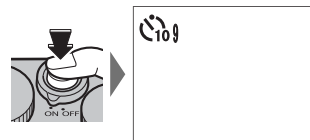

La lámpara del autodesparador ubicada en la parte delantera de la cámara parpadeará inmediatamente antes de tomar la imagen. Si se selecciona el temporizador de dos segundos, la lámpara del autodesparador parpadeará conforme vaya disminuyendo el contador.

- El autodesparador se apaga automáticamente al apagar la cámara.

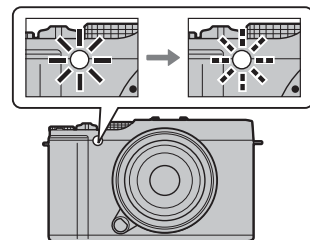

## Disparo continuo (modo ráfaga)

Capture el movimiento en una serie de imágenes.

- 1 Pulse el selector hacia abajo () cuando la cámara se encuentre en el modo disparo.

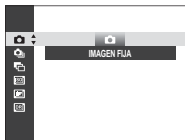

- 2 Pulse el selector hacia abajo o hacia arriba para seleccionar **CONTINUO**, y pulse hacia la izquierda o derecha para seleccionar velocidades de fotograma de aproximadamente **5.6 fps** (fotogramas por segundo) y **3.0 fps**. Pulse **MENU/OK** para proceder al finalizar los ajustes.

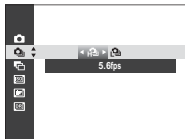

- 3 Pulse el disparador hasta la mitad para enfocar.



- 4 Pulse el disparador por completo para iniciar los disparos. Los disparos finalizan al liberar el obturador, después de haber tomado el número de imágenes seleccionado o cuando la tarjeta de memoria se llene.







- ❖ El enfoque y la exposición se determinan en función de la primera fotografía de cada serie. El flash se apaga automáticamente; el modo de flash seleccionado anteriormente se restablecerá al desactivar el disparo en ráfaga.
- ❖ La velocidad de los fotogramas varía con la velocidad de obturación y puede ralentizarse al realizarse más tomas.
- ❖ Se puede requerir tiempo adicional para grabar las imágenes al finalizar la secuencia de disparo.
- ❖ Si la numeración de archivos llega a 999 antes de finalizar los disparos, las imágenes restantes se grabarán en una nueva carpeta (📁 85).
- ❖ Los disparos en ráfaga podrían no comenzar si no existe suficiente espacio libre en la tarjeta de memoria.

## Horquillado

Cambia automáticamente los ajustes en una secuencia de imágenes.

- 1 Pulse el selector hacia abajo () cuando la cámara se encuentre en el modo disparo, y a continuación pulse el selector hacia arriba o hacia abajo para resaltar una de las siguientes opciones:



Opcional	Descripción
<b>CONTINUA AE</b>	Pulse el selector hacia la izquierda o derecha para resaltar una cantidad de horquillado. Cada vez que pulse el disparador, la cámara realizará tres tomas: una utilizando el valor medido para la exposición, la segunda sobreexpuesta por la cantidad seleccionada y la tercera subexpuesta por la misma cantidad (sin importar la cantidad seleccionada, la exposición no excederá los límites del sistema de medición de exposición).
<b>CONTINUA ISO</b>	Pulse el selector hacia la izquierda o derecha para resaltar una cantidad de horquillado. Cada vez que el obturador es liberado, la cámara tomará una imagen con la sensibilidad actual (  47) y la procesará para crear dos copias adicionales, una con la sensibilidad aumentada y otra con la sensibilidad disminuida por la cantidad seleccionada (sin importar la cantidad seleccionada, la sensibilidad no excederá ISO 6400 ni será inferior a ISO 200).
<b>SIMULACIÓN PELÍC. CONT.</b>	Cada vez que el obturador es liberado, la cámara realizará una toma y la procesará para crear copias con los ajustes de simulación de película seleccionados para  <b>SIMULACIÓN PELÍC. CONT.</b> del menú de disparo (  71).
<b>RANGO DINÁMICO CONTINUO</b>	Cada vez que se pulse el disparador, la cámara tomará tres fotos con distintos rangos dinámicos (  71): 100% para la primera, 200% para la segunda y 400% para la tercera. Cuando se utilice el horquillado de rango dinámico, la sensibilidad se verá restringida hasta un mínimo de ISO 800, y la sensibilidad que estuviese en funcionamiento anteriormente se restablecerá tras la finalización del horquillado.

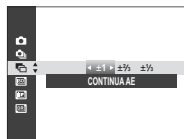

Pulse **MENU/OK** para seleccionar la opción resaltada.

- 2 Tome fotografías.

## Simulación de película

Imita los efectos de diferentes tipos de vídeo, incluyendo blanco y negro.

- 1 Pulse **MENU/OK** en el modo disparo para mostrar el menú de disparo.  
Pulse el selector hacia arriba o hacia abajo para resaltar **SIMULAC. PELÍCULA** y pulse **MENU/OK**.

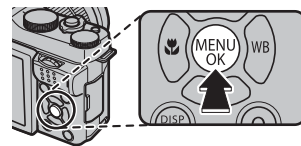

- 2 Pulse el selector hacia arriba o hacia abajo para resaltar una de las siguientes opciones y pulse **MENU/OK** para seleccionar.

Opcional	Descripción
(PROVIA/ESTÁNDAR)	Reproducción estándar de los colores. Adecuado para una amplia gama de temas, desde retratos hasta paisajes.
(Velvia/VÍVIDA)	Una paleta de colores saturados de alto contraste, adecuado para fotografías de la naturaleza.
(ASTIA/BAJO)	Mejora la gama de tonalidades disponibles para los tonos de piel en los retratos a la vez que preserva los azules luminosos de los cielos diurnos. Recomendado para la fotografía de retratos en exteriores.
(MONOCROMO)	Permite tomar fotografías estándar en blanco y negro.
(SEPIA)	Permite tomar fotografías en sepia.

- Las opciones de simulación de película pueden combinarse con los ajustes de tono y nitidez (71, 72).

## Grabación de imágenes en formato RAW

Para grabar los datos no procesados RAW provenientes del sensor de imagen de la cámara, seleccione una opción **RAW** para la calidad de imagen en el menú de disparo tal y como se describe a continuación. Es posible crear copias JPEG de las imágenes RAW con la opción **RAW CONVERSIÓN RAW** en el menú de reproducción, o las imágenes RAW pueden verse en un ordenador con la aplicación RAW FILE CONVERTER instalada con el software del CD suministrado (📖 95, 97).

- 1 Pulse **MENU/OK** en el modo disparo para mostrar el menú de disparo. Pulse el selector hacia arriba o hacia abajo para resaltar **📷 CALIDAD IMAGEN** y pulse **MENU/OK**.
- 2 Resalte una opción y pulse **MENU/OK**. Seleccione **RAW** para grabar únicamente imágenes RAW, o **FINE+RAW** o **NORMAL+RAW** para grabar la copia JPEG junto con las imágenes RAW. **FINE+RAW** utiliza relaciones de compresión JPEG más bajas para una mayor calidad de las imágenes JPEG, mientras que **NORMAL+RAW** usa relaciones de compresión JPEG más altas para incrementar la cantidad de imágenes que pueden almacenarse.

### 🔍 Botón Fn

Para alternar entre la activación y desactivación de la calidad de imagen RAW para un solo disparo, asigne **RAW** al botón **Fn**. Si una opción JPEG está seleccionada actualmente para la calidad de imagen, pulsar el botón **Fn** seleccionará de forma temporal la opción equivalente JPEG+RAW. Si una opción JPEG+RAW está actualmente seleccionada, pulsar el botón **Fn** selecciona temporalmente la opción equivalente JPEG, mientras que si se selecciona **RAW**, pulsar el botón **Fn** selecciona temporalmente **FINE**. Tomar una foto o pulsar nuevamente el botón **Fn** restablece los ajustes anteriores.

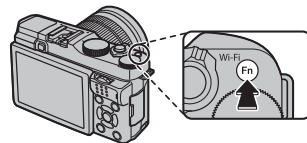

- 🔍 Las sensibilidades **L (100)**, **H (12800)** y **H (25600)** no están disponibles cuando la calidad de imagen RAW está activada (📖 47).

## Creación de copias JPEG de las imágenes RAW

Las imágenes RAW almacenan información de los ajustes de la cámara de forma separada de los datos capturados por el sensor de imagen de la cámara. Con la opción **RAW CONVERSIÓN RAW** en el menú de reproducción, puede crear copias JPEG de las imágenes RAW usando diferentes opciones para los ajustes enumerados a continuación. Los datos de la imagen original no se verán afectados, lo que permitirá que una única imagen RAW se procese de muchos modos.

- 1 Pulse **MENU/OK** durante la reproducción para visualizar el menú de reproducción, a continuación pulse el selector hacia arriba o hacia abajo para resaltar **RAW CONVERSIÓN RAW** y pulse **MENU/OK** para visualizar los ajustes indicados en la tabla de la derecha.

◆ Estas opciones también podrán visualizarse pulsando el botón **Q** durante la reproducción.

- 2 Pulse el selector hacia arriba o hacia abajo para resaltar un ajuste y pulse el selector hacia la derecha para seleccionar. Pulse el selector hacia arriba o hacia abajo para resaltar la opción deseada y pulse **MENU/OK** para seleccionar y volver al listado de ajustes. Repita este paso para configurar los ajustes adicionales.



- 3 Pulse el botón **Q** para previsualizar la copia JPEG y pulse **MENU/OK** para guardarla.

Configuración	Descripción
<b>REFLEJAR COND. DISP.</b>	Permite crear una copia JPEG con los ajustes en vigor en el momento en que se tomó la foto.
<b>FORZADO/SUBREVELADO</b>	Ajuste la exposición en $-1$ EV a $+3$ EV en incrementos de $\frac{1}{2}$ EV (📖 55).
<b>RANGO DINÁMICO</b>	Aumenta los detalles en altas luces para un contraste natural (📖 71).
<b>SIMULAC. PELÍCULA</b>	Simula los efectos de diferentes tipos de película (📖 61).
<b>EQUILIBRIO BLANCO</b>	Ajusta el equilibrio blanco (📖 45).
<b>CAMBIO EQ. BLANCO</b>	Ajusta con precisión el equilibrio blanco (📖 45).
<b>COLOR</b>	Ajusta la densidad del color (📖 71).
<b>NITIDEZ</b>	Agudiza o suaviza los perfiles (📖 71).
<b>TONO ALT.LUCES</b>	Ajusta las altas luces (📖 71).
<b>TONO SOMBRAS</b>	Ajusta las sombras (📖 72).
<b>REDUCCIÓN RUIDO</b>	Procesa la copia para disminuir el moteado (📖 72).

## Botón Fn

El rol que el botón **Fn** desempeña puede seleccionarse utilizando la opción **Fn AJUST. FUNC. (Fn)** en el menú de disparo. Las opciones disponibles incluyen previsualización de la profundidad de campo (📖 42), sensibilidad (📖 47), el autodisparador (📖 57), tamaño de imagen (📖 70), calidad de imagen (📖 71), rango dinámico (📖 71), simulación de película (📖 61), medición (📖 56), bloqueo de enfoque/exposición (📖 53), AF instantáneo (📖 50), modo de enfoque (📖 49), detección inteligente de rostros (📖 74), búsqueda de información de ubicación (📖 92), modo vídeo (📖 75) y alternación RAW/JPEG (📖 62).

🔍 El menú **Fn AJUSTE BOTÓN Fn** también puede visualizarse manteniendo pulsado el botón **Fn**.

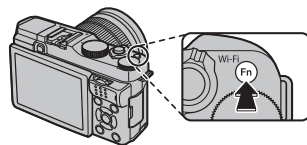



## Uso de un adaptador de montura

Al instalar objetivos con montura M utilizando un **FUJIFILM M MOUNT ADAPTER** opcional, la cámara procesa las imágenes según se realizan para mantener la calidad de imagen y corregir una serie de efectos.

- ◆ Instalar un adaptador de montura permite **DISPARAR SIN OBJETIVO** (📖 73) y oculta el indicador de distancia en la pantalla estándar.
- ◆ Para comprobar el enfoque, seleccione **MF MANUAL** para **MODO ENFOQUE** en el menú de disparo (📖 49).

### Ajustes del adaptador de montura

Pulsar el botón de función del adaptador de montura muestra las opciones de **LENS AJST ADPT MONT**.

#### ■ Selección de una distancia focal

Si el objetivo posee una distancia focal de 21, 24, 28 o 35 mm, seleccione una opción acorde al menú **LENS AJST ADPT MONT**.

Para el resto de objetivos, seleccione la opción 5 o 6 para visualizar el menú a la derecha, pulse el selector hacia la derecha para mostrar los ajustes de distancia focal y utilice el selector para introducir la distancia focal.

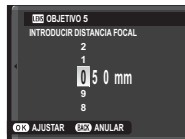
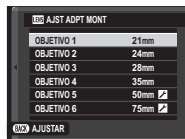

#### ■ Corrección de la distorsión

Seleccione entre las opciones **ALTO**, **MEDIO** o **BAJO** para corregir la distorsión de **BARRIL** o **COJÍN**.

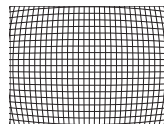

*Distorsión de barril*

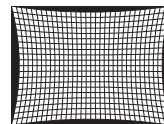

*Distorsión de cojín*

- ◆ Para determinar la cantidad necesaria, ajuste la corrección de la distorsión mientras toma fotografías de papel cuadriculado o de otros objetos que posean líneas verticales y horizontales repetidas, como por ejemplo las ventanas de un rascacielos.

## ■ Corrección de la degradación del color

Las variaciones de color (degradación) entre el centro y los bordes de la foto pueden ser ajustadas separadamente para cada esquina.



Para utilizar la corrección de degradación del color, siga los siguientes pasos.

**1** Gire el dial de comando secundario para seleccionar una esquina. La esquina seleccionada viene indicada por un triángulo.



**2** Utilice el selector para ajustar el sombreado hasta que no existan diferencias visibles en el color entre la esquina seleccionada y el centro de la imagen. Pulse el selector hacia la izquierda o derecha para ajustar los colores del eje cian-rojo, hacia arriba o hacia abajo para ajustar los colores del eje azul-amarillo. Existen un total de 19 posiciones disponibles en cada eje.



✦ Para determinar la cantidad necesaria, ajuste la corrección de degradación del color mientras realiza fotos del cielo azul o de una lámina de papel de color gris.

## ■ Corrección de iluminación periférica

Seleccione valores entre  $-5$  y  $+5$ . Seleccionar valores positivos aumenta la iluminación periférica, mientras que seleccionar valores negativos la reduce. Se recomiendan valores positivos para los objetivos de tipo clásico, valores negativos para crear el efecto de imágenes tomadas con un objetivo antiguo o con una cámara estenopeica.

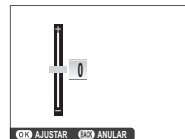

✦ Para determinar la cantidad necesaria, ajuste la corrección de iluminación periférica mientras realiza fotografías del cielo azul o de una lámina de papel gris.



## Búsqueda de imágenes

Siga los pasos detallados a continuación para buscar imágenes.

- 1 Pulse **MENU/OK** durante la reproducción para visualizar el menú de reproducción. Pulse el selector hacia arriba o hacia abajo para resaltar  **BÚSQUEDA IMÁGENES** y pulse **MENU/OK**.
- 2 Resalte una opción y pulse **MENU/OK**.

Opcional	Descripción
<b>POR FECHA</b>	Búsqueda por fecha.
<b>POR ROSTRO</b>	Búsqueda de imágenes que incluyen rostros.
<b>POR ★ FAVORITOS</b>	Buscar por valoración (🗨 23).
<b>POR TIPO DE DATOS</b>	Buscar todas las imágenes estáticas, todos los vídeos o todas las imágenes RAW.
<b>POR MARCA CARGA</b>	Encuentre todas las imágenes seleccionadas para cargarlas a un destino específico.

- 3 Seleccione un criterio de búsqueda. Solo se mostrarán las imágenes que coincidan con el criterio de búsqueda. Para eliminar o proteger las imágenes seleccionadas o ver las imágenes seleccionadas en un pase de diapositivas, pulse **MENU/OK** y seleccione entre las opciones de la derecha.
- 4 Para finalizar la búsqueda, seleccione **TERMINAR BÚSQUEDA**.

Opcional	Consultar página
 <b>BORRAR</b>	77
 <b>PROTEGER</b>	78
 <b>PROYECCIÓN</b>	79

## Asistencia para álbum

Cree álbumes con sus fotos preferidas.

### ***Creación de un álbum***

**1** Seleccione **NUEVO ÁLBUM** para  **ASIST. PARA ÁLBUM** en el menú de reproducción ( 80) y elija de entre las siguientes opciones:

- **SELECC. ENTRE TODAS:** Elija de entre todas las imágenes disponibles.
- **SELECC. POR IMAGEN:** Escoja entre las imágenes que coincidan con los criterios de búsqueda seleccionados ( 67).

❖ No se pueden seleccionar fotografías  o menores ni películas para los álbumes.

**2** Desplácese por las imágenes y pulse el selector hacia arriba para seleccionar o eliminar la selección. Para mostrar la imagen actual en la carátula, pulse el selector hacia abajo. Pulse **MENU/OK** para salir una vez completado el álbum.

❖ La primera imagen seleccionada se convierte en la imagen de la carátula. Pulse el selector hacia abajo para seleccionar una imagen diferente para la carátula.

**3** Resalte **FINALIZAR ÁLBUM** y pulse **MENU/OK** (para seleccionar todas las fotos o todas las fotos que coincidan con los criterios de búsqueda especificados para el álbum, seleccione **SELECCIONAR TODAS**). El nuevo álbum se añadirá a la lista en el menú de asistencia para álbum.

- ① Los álbumes pueden contener hasta 300 imágenes.
- ① Los álbumes que no contengan ninguna fotografía se eliminarán automáticamente.

### **Ver álbumes**

Resalte un álbum en el menú de asistencia para álbum y pulse **MENU/OK** para ver el álbum, a continuación, pulse el selector hacia la izquierda o derecha para desplazarse por las imágenes.

### **Editar y eliminar álbumes**

Visualice un álbum y pulse **MENU/OK**. Se mostrarán las siguientes opciones; seleccione la opción deseada y siga las instrucciones en pantalla.

- **EDITAR:** Edite el álbum tal y como se describe en "Creación de un álbum" (📖 68).
- **BORRAR:** Borre el álbum.

#### **Álbumes de fotos**

Los álbumes pueden copiarse en un ordenador utilizando el software MyFinePix Studio incluido (📖 95).

# Menús

## Uso de los menús: Modo de disparo

El menú de disparo se utiliza para configurar los ajustes de una amplia gama de condiciones de disparo. Para visualizar el menú de disparo, pulse **MENU/OK** en el modo disparo. Resalte los elementos y pulse el selector hacia la derecha para ver las opciones, a continuación resalte una opción y pulse **MENU/OK**. Pulse **DISP/BACK** para salir cuando finalice los ajustes.



### **Opciones del menú de disparo (fotografías)**

#### **ESCENAS**

Seleccione una escena para el modo **SP** (página 38).

#### **MODO adv.**

Seleccione un modo de disparo avanzado (página 35).

#### **ISO ISO**

Permite controlar la sensibilidad de la cámara a la luz (página 47).

#### **TAMAÑO IMAGEN**

Permite elegir el tamaño y la relación de aspecto en la cual se grabarán las imágenes estáticas.

##### **Relación de aspecto**

Las imágenes con una relación de aspecto de 3:2 tendrán las mismas proporciones que un fotograma de vídeo de 35 mm, mientras que una relación de aspecto de 16:9 es adecuada para la visualización en dispositivos de Alta Definición (HD). Las imágenes con una relación de aspecto de 1:1 son cuadradas.

**TAMAÑO IMAGEN** no se restablece al apagar la cámara o al seleccionar otro modo de disparo.

Opcional	Impresión a tamaños de hasta	Opcional	Impresión a tamaños de hasta
<b>L 3:2</b>	41 × 28 cm	<b>S 3:2</b>	21 × 14 cm
<b>L 16:9</b>	41 × 23 cm	<b>S 16:9</b>	21 × 12 cm
<b>L 1:1</b>	28 × 28 cm	<b>S 1:1</b>	14 × 14 cm
<b>M 3:2</b>	29 × 20 cm		
<b>M 16:9</b>	29 × 16 cm		
<b>M 1:1</b>	20 × 20 cm		

**📷 CALIDAD IMAGEN**

Seleccione un formato de archivo y una relación de compresión. Seleccione **FINE** o **NORMAL** para grabar imágenes JPEG, **RAW** para grabar imágenes RAW o **FINE+RAW** o **NORMAL+RAW** para grabar imágenes JPEG y RAW. **FINE** y **FINE+RAW** utilizan relaciones de compresión JPEG más bajas para una mayor calidad de las imágenes JPEG, mientras que **NORMAL** y **NORMAL+RAW** usan relaciones de compresión JPEG más altas para incrementar la cantidad de imágenes que pueden almacenarse.

**📷 RANGO DINÁMICO**

Controla el contraste. Seleccione valores inferiores para incrementar el contraste al tomar fotos en interiores o bajo cielos nublados, valores más altos para disminuir la pérdida de detalles en altas luces y sombras al fotografiar escenas con grandes contrastes. Se recomiendan los valores altos para las escenas que incluyan tanto luz del sol como sombras profundas, para sujetos con un alto contraste tales como la luz del sol sobre el agua, el brillo de las hojas otoñales y los retratos realizados contra un cielo azul, y objetos blancos o personas vestidas de blanco; tenga en cuenta, sin embargo, que podría aparecer un moteado en las fotografías tomadas con valores altos.

- ❖ Si **AUTO** está seleccionado, la velocidad de obturación y apertura se mostrarán al pulsar el disparador hasta la mitad.
- ❖ **#200 200%** está disponible a sensibilidades ISO 400 y superiores, **#400 400%** a sensibilidades ISO 800 y superiores.

**📷 SIMULAC. PELÍCULA**

Simula los efectos de diferentes tipos de película (🗨 61).

**📷 SIMULACIÓN PELÍC.CONT.**

Seleccione los tipos de película para el horquillado de simulación de película (🗨 60).

**📷 AUTODISPARADOR**

Permite tomar imágenes con el autodesparador (🗨 57).

**📷 COLOR**

Permite ajustar la densidad del color.

**📷 NITIDEZ**

Permite agudizar o suavizar los perfiles.

**📷 TONO ALT. LUCES**

Permite ajustar la apariencia de las altas luces.

#### TONO SOMBRAS

Permite ajustar la apariencia de sombras.

#### REDUCCIÓN RUIDO

Permite reducir el ruido en las imágenes que se toman con sensibilidades altas.

#### RED.RUIDO EXP. LARG.

Seleccione **Sf** para disminuir el moteado en las exposiciones prolongadas ( 41, 43).

#### AJUSTE PERSONALIZ.

Guarde los ajustes de los modos **P, S, A y M** ( 44).

#### AJUST. FUNC. (Fn)

Seleccione el rol desempeñado por el botón **Fn** ( 64).

#### VER AJ. PERSONAL.

Seleccione los elementos visualizados en el monitor LCD ( 19). Los siguientes elementos podrán ser visualizados: cuadrícula de enfoque (también puede seleccionar el tipo de cuadrícula como se describe en la página 73), distancia de enfoque (automática o manual), histograma, exposición (velocidad de obturación, apertura y sensibilidad), compensación de la exposición/indicador de exposición, medición, modo de flash, equilibrio blanco, simulación de película, rango dinámico, número de exposiciones restantes, tamaño y calidad de imagen y nivel de carga de la pila. Consulte las páginas 6–7 para ver las ubicaciones de estos elementos en las pantallas. Pulse el selector hacia arriba o hacia abajo para resaltar los elementos y pulse **MENU/OK** para seleccionar o cancelar la selección. Pulse **DISP/BACK** para salir cuando finalice los ajustes.

---



**GUÍA ENCUADRE**

Permite escoger el tipo de cuadrícula de encuadre disponible en el modo disparo.

 CUADRÍCULA 9	 CUADRÍCULA 24	 ENCUADRE HD
 <p data-bbox="89 339 448 363"><i>Para la composición de "regla de los tercios".</i></p>	 <p data-bbox="518 339 794 363"><i>Una cuadrícula de seis por cuatro.</i></p>	 <p data-bbox="860 339 1225 415"><i>Encuadre las imágenes HD en el reencuadre que muestran las líneas en la parte superior inferior de la pantalla.</i></p>

**AJST ADPT MONT**





Configure los ajustes de los objetivos con montura M conectados mediante un **FUJIFILM M MOUNT ADAPTER** opcional (🗨 65).

**DISPARAR SIN OBJETIVO**

Seleccione si el disparador estará habilitado al no haber un objetivo instalado.

**ESTABIL. IMAGEN**

Elija de entre las siguientes opciones de estabilización de imagen:

Opcional	Descripción
 <b>CONTINUO+MOVIMIENTO</b>	Estabilización de imagen activada. Si <b>+ MOVIMIENTO</b> es seleccionado, la cámara ajustará la velocidad de obturación para reducir el desenfoque causado por el movimiento al detectar sujetos móviles.
 <b>CONTINUO</b>	
 <b>DISPARO+MOVIMIENTO</b>	Igual que el anterior, excepto que la estabilización de la imagen es realizada únicamente cuando se pulsa el disparador hasta la mitad o cuando se libera el obturador.
 <b>SÓLO DISPARO</b>	
<b>NO</b>	Estabilización de imagen desactivada. Elija esta opción al utilizar un trípode.

- ❖ **+ MOVIMIENTO** no tiene ningún efecto cuando la sensibilidad se ajusta a un valor fijo, y podría no estar disponible con algunas otras combinaciones de ajustes. El efecto podría variar según las condiciones de iluminación y de la velocidad a la que se mueve el objeto.
- ❖ El modo IS únicamente está disponible al instalar un objetivo compatible con la estabilización de imagen.

### FOTOMETRÍA

Seleccione el modo en el que la cámara mide la exposición al desactivar la Detección inteligente de rostros ( 56).

### DETEC. ROSTROS

La función Detección inteligente de rostros ajusta el enfoque y la exposición de los rostros humanos en cualquier parte de la foto, evitando que la cámara enfoque el fondo en retratos de grupo. Selecciónelo para los disparos que enfatizan los sujetos de retrato.

Para utilizar la función Detección inteligente de rostros, pulse **MENU/OK** para visualizar el menú de disparo y seleccione **SÍ** para  **DETEC. ROSTROS**. Los rostros pueden ser detectados con la cámara en la orientación vertical u horizontal; si se detecta un rostro, se indicará mediante un recuadro verde. Si hay más de un rostro en la foto, la cámara seleccionará el rostro que se encuentre más cerca del centro; el resto de rostros son indicados por recuadros blancos.



- ⓘ En algunos modos, la cámara podría ajustar la exposición de la foto como conjunto, en lugar de limitarse al sujeto retratado.
- ⓘ Si el sujeto se mueve al pulsar el disparador, su rostro podría no estar en el área indicada por el recuadro verde al tomar la imagen.

### MODO ENFOQUE

Esta opción controla la forma en la que la cámara enfoca ( 49).

### ASIST. MF

Seleccione el modo en el que el enfoque es visualizado en el modo de enfoque manual ( 50).

Opcional	Descripción
<b>ESTÁNDAR</b>	El enfoque se visualiza normalmente (el pico de enfoque no está disponible).
<b>RESALTE ASIST. ENFOQUE</b>	La cámara intensifica los contornos de alto contraste. Elija entre <b>BAJO</b> y <b>ALTO</b> .

**LUZ AUX. AF**

Si se selecciona **SÍ**, la luz auxiliar AF se iluminará para ayudar al enfoque automático.









- ◆ La luz auxiliar AF se apaga automáticamente en el modo silencio.
- ① En algunos casos, es posible que la cámara no pueda enfocar usando la luz auxiliar AF. Si la cámara no puede enfocar en el modo macro, intente aumentar la distancia al sujeto.
- ① Evite dirigir la luz auxiliar AF directamente a los ojos del sujeto.

**BOTÓN BLOQ. AE/AF**

Cuando **BLOQUEO AE/AF** es asignado al botón **Fn**, esta opción se puede utilizar para seleccionar si el botón bloquea el enfoque, la exposición o ambos (☰ 53).

**CONFIG. VÍDEO**

Configure los ajustes de vídeo.

Opcional	Descripción	
<b>MODO VÍDEO</b>	Seleccione un tamaño de fotograma para los vídeos.	
	Opcional	Descripción
	 <b>1920 × 1080 30 fps</b>	Full HD (Alta Definición).
	 <b>1280 × 720 30 fps</b>	Alta definición.
<b>MODO ENFOQUE</b>	Esta opción controla la forma en la que la cámara enfoca durante la grabación de vídeos.	
	<ul style="list-style-type: none"> <li>•  <b>CENTRO</b>: Al comenzar los disparos, la cámara enfoca al sujeto ubicado en el centro de la foto.</li> <li>•  <b>CONTINUO</b>: La cámara ajusta continuamente el enfoque para reflejar los cambios en la distancia de los sujetos ubicados cerca del centro de la foto.</li> <li>•  <b>MANUAL</b>: Enfoque manualmente.</li> </ul> <ul style="list-style-type: none"> <li>◆ Tenga en cuenta que en el modo , la cámara enfoca continuamente, incrementando el agotamiento de la batería, y que el sonido que la cámara hace al enfocar podría ser audible.</li> <li>◆ Si se detecta un rostro cuando  está seleccionado, un icono  será visualizado y la cámara ajustará continuamente el enfoque para mantener el enfoque sobre el rostro.</li> </ul>	

### MODO FLASH

Seleccione un modo de flash ( 27).

### COMPENSAC. FLASH

Permite ajustar el brillo del flash. Seleccione valores entre +2 EV y -2 EV. Tenga en cuenta que, dependiendo de las condiciones de disparo y la distancia que hay al sujeto, puede no ser posible obtener los resultados esperados.

### SUPR. OJOS ROJOS

Seleccione **SÍ** para eliminar los efectos de ojos rojos ocasionados por el flash.

- ◆ La reducción de ojos rojos es realizada únicamente si se detecta un rostro.
- ◆ La supresión de ojos rojos no está disponible con las imágenes RAW.

### GUARDAR ORIGINAL

Seleccione **SÍ** para guardar copias sin procesar de las imágenes tomadas con  SUPR. OJOS ROJOS.

---

## Uso de los menús: Modo de reproducción

Para visualizar el menú de reproducción, pulse **MENU/OK** en el modo de reproducción. Resalte los elementos y pulse el selector hacia la derecha para ver las opciones, a continuación resalte una opción y pulse **MENU/OK**. Pulse **DISP/BACK** para salir cuando finalice los ajustes.



### Opciones del menú de reproducción

#### BORRAR

Elimine todas las imágenes o las imágenes seleccionadas.

- **FOTO:** Pulse el selector hacia la izquierda o hacia la derecha para desplazarse por las fotos y pulse **MENU/OK** para eliminar la imagen actual (no se mostrará ningún diálogo de confirmación).
- **FOTOGRAMAS SELEC.:** Resalte las imágenes y pulse **MENU/OK** para seleccionar o anular la selección. Cuando haya finalizado esta operación, pulse **DISP/BACK** para visualizar un diálogo de confirmación, después resalte **ACEPTAR** y pulse **MENU/OK**.
- **TODAS LAS FOTOS:** Se mostrará un diálogo de confirmación; resalte **ACEPTAR** y pulse **MENU/OK** para eliminar todas las fotos sin protección.

#### REENCUADRE

Permite crear una copia recortada de la imagen actual.

- 1 Visualice la imagen deseada.
  - 2 Seleccione  **REENCUADRE** en el menú de reproducción.
  - 3 Utilice el dial de comando secundario para acercar y alejar la imagen, y pulse el selector hacia arriba, abajo, izquierda o derecha para desplazarse por la imagen hasta visualizar la parte deseada.
  - 4 Pulse **MENU/OK** para mostrar un diálogo de confirmación.
  - 5 Pulse de nuevo **MENU/OK** para guardar la copia recortada en otro archivo.
- ❖ Los recortes más grandes generan copias más grandes; todas las copias tienen una relación de 3 : 2. Si el tamaño de la copia final va a ser **640**, se mostrará **ACEPTAR** en color amarillo.

### REDIMENSIONAR

Permite crear una copia recortada de la imagen actual.

- 1 Visualice la imagen deseada.
  - 2 Seleccione  **REDIMENSIONAR** en el menú de reproducción.
  - 3 Resalte un tamaño y pulse **MENU/OK** para mostrar un diálogo de confirmación.
  - 4 Pulse de nuevo **MENU/OK** para guardar la copia redimensionada en otro archivo.
- ◆ Los tamaños disponibles varían dependiendo del tamaño original de la imagen.

### PROTEGER



Permite proteger imágenes contra el borrado accidental. Resalte una de las siguientes opciones y pulse **MENU/OK**.

- **FOTO:** Permite proteger las imágenes seleccionadas. Pulse el selector hacia la izquierda o derecha para ver las imágenes y pulse **MENU/OK** para seleccionar o cancelar la selección. Pulse **DISP/BACK** al finalizar la operación.
- **AJUSTAR TODAS:** Protege todas las imágenes.
- **REINICIAR TODAS:** Elimina la protección de todas las imágenes.

① Las imágenes protegidas se borrarán al formatear la tarjeta de memoria ( 87).

### GIRAR IMAGEN

Gira las imágenes.

- 1 Visualice la imagen deseada.
  - 2 Seleccione  **GIRAR IMAGEN** en el menú de reproducción.
  - 3 Pulse el selector hacia abajo para girar la imagen 90° en sentido horario o hacia arriba para girarla 90° en sentido antihorario.
  - 4 Pulse **MENU/OK**. La imagen se visualizará automáticamente en la orientación seleccionada al reproducirse en la cámara.
- ◆ Las imágenes protegidas no se pueden girar. Elimine la protección antes de girar las imágenes.
  - ◆ Es posible que la cámara no pueda girar imágenes que se hayan creado con otros dispositivos. Las imágenes giradas en la cámara no serán giradas al visualizarse en un ordenador o en otras cámaras.
  - ◆ Las imágenes tomadas con  **CONFIG. PANTALLA > VIS. GIRO AUTO** se muestran automáticamente en la orientación correcta durante la reproducción ( 84).



** SUPR. OJOS ROJOS**

Permite eliminar los ojos rojos de los retratos. La cámara analizará la imagen; si detecta ojos rojos, la cámara procesará la imagen para crear una copia con el efecto de ojos rojos reducido.

**1** Visualice la imagen deseada.



**2** Seleccione ** SUPR. OJOS ROJOS** en el menú de reproducción.

**3** Pulse **MENU/OK**.

- ❖ No se podrán suprimir los ojos rojos si la cámara no detecta un rostro o si el rostro está de perfil. Los resultados pueden variar según la escena. No es posible suprimir el efecto de ojos rojos de fotografías que ya se han procesado con la función de supresión de ojos rojos ni de fotografías creadas con otros dispositivos.
- ❖ La cantidad de tiempo que se necesita para procesar la imagen varía según el número de rostros detectados.
- ❖ Las copias creadas con ** SUPR. OJOS ROJOS** se indican con un icono **** durante la reproducción.
- ❖ La supresión de ojos rojos no se puede realizar en las imágenes RAW.

** PROYECCIÓN**

Permite ver las imágenes en un pase de diapositivas automático. Elija el tipo de pase y pulse **MENU/OK** para iniciar. Pulse **DISP/BACK** en cualquier momento durante el pase para ver la ayuda en pantalla. El pase puede finalizarse en cualquier momento pulsando **MENU/OK**.

Opcional	Descripción
<b>NORMAL</b>	Pulse el selector hacia la izquierda o hacia la derecha para retroceder o avanzar una foto. Seleccione <b>FUNDIDO</b> para usar transiciones por desvanecimiento entre las fotos.
<b>NORMAL</b> 	Igual que el anterior, excepto que la cámara enfoca los rostros automáticamente.
<b>FUNDIDO</b> 	
<b>MÚLTIPLE</b>	Permite visualizar varias imágenes simultáneamente.

- ❖ La cámara no se apagará automáticamente durante el transcurso de un pase.

## ASIST. PARA ÁLBUM

Cree álbumes con sus fotos favoritas (🗨 68).

## ETIQ. PARA CARGA

Seleccione las fotos para cargar a YouTube, Facebook o MyFinePix.com utilizando MyFinePix Studio (solo Windows).

- 1 Seleccione **YouTube** para seleccionar vídeos para cargar a YouTube, **FACEBOOK** para elegir fotografías y vídeos a cargar en Facebook, o **MyFinePix.com** para elegir las fotografías que se vayan a cargar a MyFinePix.com.
  - 2 Pulse el selector hacia la izquierda o hacia la derecha para visualizar las imágenes y pulse **MENU/OK** para seleccionar o cancelar la selección. Pulse **DISP/BACK** para salir cuando haya seleccionado todas las imágenes deseadas.
- ❖ En YouTube, solo puede cargar vídeos.
  - ❖ En MyFinePix.com., únicamente se pueden cargar fotos.
  - ❖ Durante la reproducción, seleccione las imágenes indicadas con los iconos  **YouTube**,  **FACEBOOK** o  **MyFinepix.com**.
  - ❖ Elija **REINICIAR TODAS** para anular la selección de todas las fotografías. Si el número de fotografías afectadas es muy grande, completar la operación podría llevar cierto tiempo. Pulse **DISP/BACK** para salir antes de que la operación finalice.

### Carga de imágenes (solo Windows)

Las imágenes seleccionadas pueden cargarse con la opción **YouTube/Facebook/MyFinePix.com Carga** en MyFinePix Studio. Para obtener información sobre la instalación de MyFinePix Studio y la conexión de la cámara a un ordenador, consulte "Visualización de imágenes en un ordenador" (🗨 95).

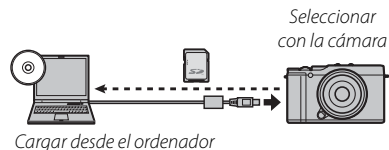

## BÚSQUEDA IMÁGENES

Busque imágenes (🗨 67).



**PED. COPIAS (DPOF)**

Seleccione imágenes para imprimir en dispositivos compatibles con DPOF y PictBridge (📖 102).

**RELACIÓN ASPECTO**

Seleccione cómo los dispositivos de Alta Definición (HD) visualizarán las imágenes con una relación de aspecto de 3 : 2 (esta opción está disponible únicamente al conectar un cable HDMI). Seleccione 16 : 9 para visualizar la imagen de manera que llene la pantalla con la parte superior e inferior recortada, 3 : 2 para visualizar la totalidad de la imagen con bandas negras a cada lado.

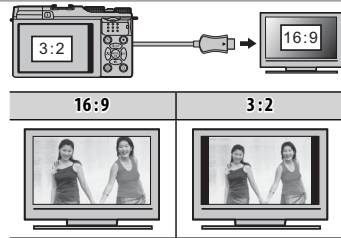
**TRANSF. INALÁMB.**

Realice la conexión mediante una red inalámbrica para cargar imágenes a teléfonos inteligentes o tabletas o para buscar de forma remota las imágenes de la cámara y seleccionarlas para su descarga (📖 90).

**AUTOGUARDAR EN PC**

Cargue las imágenes en un ordenador a través de una red inalámbrica (📖 94).

**CONVERSIÓN RAW**

Cree copias JPEG de las imágenes RAW (📖 63).

# El menú de configuración

## Uso del menú de configuración

### 1 Visualice el menú de configuración.

1.1 Pulse **MENU/OK** para visualizar el menú del modo actual.



1.2 Pulse el selector hacia la izquierda para resaltar la pestaña del menú actual.



1.3 Pulse el selector hacia abajo para resaltar la pestaña que contenga la opción deseada.



Pestaña

1.4 Pulse el selector hacia la derecha para colocar el cursor en el menú de configuración.



### 2 Configure los ajustes.

Resalte los elementos y pulse el selector hacia la derecha para ver las opciones, a continuación resalte una opción y pulse **MENU/OK**. Pulse **DISP/BACK** para salir cuando finalice los ajustes.

## **Opciones del menú de configuración**

### **🕒 FECHA/HORA**

Ajuste el reloj de la cámara (🗨️ 18).

### **🕒 DIF.HORARIA**

Al viajar, cambia el reloj de la cámara instantáneamente de la zona horaria de origen a la hora local de su destino. Para especificar la diferencia entre la hora local y su zona horaria de origen:

- 1 Resalte **← LOCAL** y pulse **MENU/OK**.
- 2 Utilice el selector para elegir la diferencia horaria entre la hora local y su zona horaria de origen. Pulse **MENU/OK** al finalizar la configuración.

Para ajustar el reloj de la cámara a la hora local, resalte **← LOCAL** y pulse **MENU/OK**. Para ajustar el reloj a la hora de su zona horaria, seleccione **🏠 ORIGEN**. Si selecciona **← LOCAL**, **←** se visualizará durante tres segundos al encender la cámara.

### **🗨️ 言語/LANG.**

Seleccione un idioma (🗨️ 18).

### **🔄 REINICIAR**

Reinicie las opciones del menú de disparo o de configuración a sus valores predeterminados. **🕒 FECHA/HORA**, **🕒 DIF.HORARIA** Y **🖥️ CONFIG. PANTALLA > COLOR DEL FONDO** no se verán afectados.

- 1 Resalte la opción deseada y pulse el selector hacia la derecha.
- 2 Se mostrará un diálogo de confirmación; resalte **ACEPTAR** y pulse **MENU/OK**.

### **🔇 MODO SILENCIO**

Seleccione **🔇** para deshabilitar el altavoz, el flash y el iluminador en aquellas situaciones en las que los sonidos o luces de la cámara puedan resultar molestos (tenga en cuenta que el modo silencio no puede habilitarse o deshabilitarse durante la reproducción de vídeo). El modo silencio puede activarse y desactivarse igualmente mediante el uso del botón **DISP/BACK** tal y como se ha descrito en la página 4.

**CONFIG. SONIDO**

Configure los ajustes de sonido.

Opcional	Descripción
<b>VOLUMEN BOTONES</b>	Permite ajustar el volumen de los sonidos producidos al manejar los controles de la cámara. Seleccione <b>NO</b> (silencioso) para deshabilitar los sonidos de control.
<b>VOL.REPRODUCCIÓN</b>	Permite ajustar el volumen de la reproducción de vídeos.

**CONFIG. PANTALLA**

Ajuste la configuración de la pantalla.

Opcional	Descripción									
<b>MOSTRAR FOTO</b>	Seleccione durante cuánto tiempo se mostrarán las imágenes después del disparo. Los colores pueden diferir ligeramente de aquéllos de la imagen final y podría apreciarse "ruido" (moteado) a altas sensibilidades.									
	<table border="1"> <thead> <tr> <th>Opcional</th> <th>Descripción</th> </tr> </thead> <tbody> <tr> <td><b>CONTINUO</b></td> <td>Las imágenes se visualizan hasta que se pulse el botón <b>MENU/OK</b> o hasta que se pulse el disparador hasta la mitad. Para acercar el zoom al punto de enfoque activo, pulse el centro del dial de comando secundario; vuelva a pulsarlo para cancelar el zoom.</td> </tr> <tr> <td><b>1,5 SEG</b></td> <td rowspan="2">Las imágenes se visualizan durante 1,5 segundos (<b>1,5 SEG</b>) o 0,5 segundos (<b>0,5 SEG</b>) o hasta que se pulse el disparador hasta la mitad.</td> </tr> <tr> <td><b>0,5 SEG</b></td> </tr> <tr> <td><b>NO</b></td> <td>Las imágenes no son visualizadas tras el disparo.</td> </tr> </tbody> </table>	Opcional	Descripción	<b>CONTINUO</b>	Las imágenes se visualizan hasta que se pulse el botón <b>MENU/OK</b> o hasta que se pulse el disparador hasta la mitad. Para acercar el zoom al punto de enfoque activo, pulse el centro del dial de comando secundario; vuelva a pulsarlo para cancelar el zoom.	<b>1,5 SEG</b>	Las imágenes se visualizan durante 1,5 segundos ( <b>1,5 SEG</b> ) o 0,5 segundos ( <b>0,5 SEG</b> ) o hasta que se pulse el disparador hasta la mitad.	<b>0,5 SEG</b>	<b>NO</b>	Las imágenes no son visualizadas tras el disparo.
	Opcional	Descripción								
	<b>CONTINUO</b>	Las imágenes se visualizan hasta que se pulse el botón <b>MENU/OK</b> o hasta que se pulse el disparador hasta la mitad. Para acercar el zoom al punto de enfoque activo, pulse el centro del dial de comando secundario; vuelva a pulsarlo para cancelar el zoom.								
<b>1,5 SEG</b>	Las imágenes se visualizan durante 1,5 segundos ( <b>1,5 SEG</b> ) o 0,5 segundos ( <b>0,5 SEG</b> ) o hasta que se pulse el disparador hasta la mitad.									
<b>0,5 SEG</b>										
<b>NO</b>	Las imágenes no son visualizadas tras el disparo.									
<b>BRILLO LCD</b>	Permite controlar el brillo de la pantalla.									
<b>MODO PANTALLA LUZ SOLAR</b>	Seleccione <b>SÍ</b> para hacer que la visualización de la pantalla sea más fácil de leer con luz brillante (☀ 4).									
<b>VIS. GIRO AUTO</b>	Seleccione <b>SÍ</b> para girar automáticamente las imágenes en orientación "vertical" (retrato) durante la reproducción.									
<b>COLOR DEL FONDO</b>	Permite seleccionar un esquema de color.									

**ANILLO DE ENFOQUE**

Permite escoger la dirección en la cual se gira el anillo de enfoque para incrementar la distancia de enfoque.

**CONTROL ENERGÍA**

Ajuste la configuración del control de energía.

Opcional	Descripción
<b>AUTODESCONEXIÓN</b>	Permite seleccionar cuánto tiempo debe transcurrir antes de que la cámara se apague automáticamente cuando no se realiza ninguna operación. Tiempos más reducidos aumentan la vida de la pila; si selecciona <b>NO</b> , deberá apagar la cámara manualmente. Tenga en cuenta que en algunas situaciones la cámara se apaga automáticamente incluso si ha seleccionado <b>NO</b> .
<b>MODO INICIO RÁPIDO</b>	Seleccione <b>SÍ</b> para reducir el tiempo necesario para reiniciar la cámara después de apagarse (📖 17).

**CONTADOR**

Las nuevas imágenes se guardan en archivos de imagen cuyos nombres se crean utilizando un número de cuatro dígitos asignado al sumar uno al último número de archivo utilizado. El número de archivo se visualiza durante la reproducción como se muestra a la derecha. **CONTADOR** determina si la numeración de los archivos se reinicia desde 0001 al insertar una nueva tarjeta de memoria o al formatear la tarjeta de memoria actual.

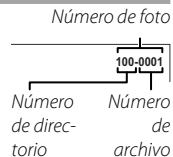





Opcional	Descripción
<b>SEGUIR</b>	La numeración continúa a partir del último número de archivo utilizado o del primer número de archivo disponible, el que sea mayor. Seleccione esta opción para reducir el número de imágenes con nombres de archivo duplicados.
<b>RENOVAR</b>	La numeración se reinicia desde 0001 después de formatear la tarjeta de memoria o al insertar una nueva tarjeta de memoria.

- ❖ Si el número de fotos llega a 999-9999, el disparador queda inhabilitado (📖 119).
- ❖ Seleccionar **REINICIAR** (📖 83) ajusta **CONTADOR** a **SEGUIR** pero no reinicia el número de archivo.
- ❖ Los números de foto de las imágenes tomadas con otras cámaras pueden diferir.

### INCLUIR FECHA



Incluya la hora y/o fecha de grabación en las fotografías según las vaya realizando.

- +: Incluya la fecha y hora de grabación en las nuevas fotografías.
- : Incluya la fecha de grabación en las nuevas fotografías.
- **NO**: No incluye la hora y fecha en las nuevas fotografías.

- ① La hora y fecha incluidas no pueden borrarse. Desactive **INCLUIR FECHA** para evitar que la hora y fecha aparezcan en las nuevas fotografías.
- ① Si el reloj de la cámara no está ajustado, se le solicitará su ajuste a la fecha y hora actuales ( 18).
- ① Se recomienda la desactivación de la opción DPOF "imprimir fecha" al imprimir imágenes con la hora y fecha incluidas ( 101).
- ① La hora y fecha no aparecen incluidas en vídeos ni en imágenes RAW.

### LIMPIEZA DEL SENSOR

Elimina el polvo del sensor de imagen de la cámara.

- **ACEPTAR**: Limpia el sensor inmediatamente ( xi).
- **CUANDO ESTÁ ENCENDIDA**: Si selecciona esta opción, la limpieza del sensor será realizada al encender la cámara.
- **CUANDO ESTÁ APAGADA**: Si selecciona esta opción, la limpieza del sensor será realizada al apagar la cámara (sin embargo, la limpieza del sensor no se realizará si la cámara se apaga estando en el modo de reproducción).
- ◆ El polvo que no pueda ser eliminado utilizando la limpieza del sensor podrá eliminarse manualmente ( 111).

### UNID. ESCALA ENF.

Permite escoger las unidades utilizadas para el indicador de distancia de enfoque ( 50).

### RES. AJUS. PERS.

Reinicie todos los ajustes del modo **C**. Aparecerá un cuadro de diálogo de confirmación, pulse el selector hacia arriba o hacia abajo para resaltar **ACEPTAR** y pulse **MENU/OK**.



**CONF. GEOETIQUET.**

Acceda a las siguientes opciones de datos de ubicación (📄 92).

Opcional	Descripción
<input type="checkbox"/> <b>BUS. INFO LUGAR</b>	Descargue datos de ubicación desde un teléfono inteligente.
<b>GEOETIQUETADO</b>	Seleccione si desea o no guardar los datos de ubicación con las imágenes.
<b>INFO UBICACIÓN</b>	Visualice los datos de ubicación.

**CONFIG. INALÁMB.**

Ajuste la configuración para la conexión a una red inalámbrica.

Opcional	Descripción
<b>CONFIG. GENERAL</b>	Elija <b>NOMBRE</b> , un nombre para identificar a la cámara en la red inalámbrica (a la cámara se le asigna un nombre único de forma predeterminada), o seleccione <b>RESTABLECER CONFIG. INALÁMB.</b> para restaurar los ajustes predeterminados.
<b>REDUC. IMAG.</b> 	Elija <b>Sí</b> (el ajuste predeterminado, recomendado en la mayoría de los casos) para cambiar el tamaño de las imágenes a  para cargar en teléfonos inteligentes, <b>NO</b> para cargar las imágenes en su tamaño original. El cambio de tamaño únicamente es aplicable a la copia cargada en el teléfono inteligente; el original no se ve afectado.
<b>CONFIG. AUTOG. PC</b>	Elija <b>ELIMINAR PC DEST.</b> para eliminar los destinos seleccionados, <b>DATOS CONEX. PREV.</b> para ver los ordenadores a los cuales la cámara se ha conectado recientemente.

**CONFIG. AUTOG. PC**

Seleccione el destino de las imágenes cargadas usando  **AUTOGUARDAR EN PC**. Si desea información adicional, visite <http://app.fujifilm-dsc.com/pc>.

**FORMATEAR**

Seleccione **ACEPTAR** para formatear la tarjeta de memoria.

- ⓘ Todos los datos, incluyendo las imágenes protegidas, se borrarán de la tarjeta de memoria. Asegúrese de copiar los archivos importantes en un ordenador o en otro dispositivo de almacenamiento.
- ⓘ No abra la tapa del compartimento de la pila durante el formateo.

## Ajustes predeterminados

Los ajustes predeterminados para las opciones del menú de disparo y de configuración se indican a continuación. A excepción de FECHA/HORA, DIF.HORARIA y CONFIG. PANTALLA > COLOR DEL FONDO, estos ajustes pueden restaurarse usando la opción REINICIAR del menú de configuración.

### ■ Menú de disparo

Menú	Predeterminado
ESCENAS	ISUAIVAZADO FACIAL
MODO adv.	FILTRO AVANZADO
ISO	AUTO (en el modo $\text{S}^+$ )
TAMAÑO IMAGEN	3:2
CALIDAD IMAGEN	FINE
RANGO DINÁMICO	AUTO
SIMULAC. PELÍCULA	PROVIA/ESTÁNDAR
SIMULACIÓN PELÍC.CONT.	
PELÍCULA 1	PROVIA/ESTÁNDAR
PELÍCULA 2	Velvia/VÍVIDA
PELÍCULA 3	ASTIA/BAJO
AUTODISPARADOR	NO
COLOR	(0) ESTÁNDAR
NITIDEZ	(0) ESTÁNDAR
TONO ALT.LUCES	(0) ESTÁNDAR
TONO SOMBRAS	(0) ESTÁNDAR
REDUCCIÓN RUIDO	(0) ESTÁNDAR
RED.RUIDO EXP. LARG.	SÍ
AJUSTE PERSONALIZ.	—
AJUST. FUNC. (Fn)	ISO
VER AJ. PERSONAL.	Todos los elementos seleccionados
GUÍA ENCUADRE	CUADRÍCULA 9

Menú	Predeterminado
AJST ADPT MONT	OBJETIVO 5 (50 mm)
DISPARAR SIN OBJETIVO	NO
ESTABIL. IMAGEN	CONTINUO + MOVIMIENTO
FOTOMETRÍA	MULTI
DETEC. ROSTROS	NO
MODO ENFOQUE	ÁREA
ASIST. MF	RESALTE ASIST. ENFOQUE (ALTO)
LUZ AUX. AF	SÍ
BOTÓN BLOQ. AE/AF	SÓLO BLOQUEO AE
CONFIG. VÍDEO	
MODO VÍDEO	1920 x 1080 30 fps
MODO ENFOQUE	CONTINUO
MODO FLASH	AUTO
COMPENSAC. FLASH	±0
SUPR. OJOS ROJOS	SÍ
GUARDAR ORIGINAL	NO
EQUILIBRIO BLANCO	AUTO



## ■ Menú de configuración

Menú	Predeterminado
FECHA/HORA	—
DIF.HORARIA	—
言語/LANG.	—
REINICIAR	—
MODO SILENCIO	NO
CONFIG. SONIDO	
VOLUMEN BOTONES	
VOL.REPRODUCCIÓN	7
CONFIG. PANTALLA	
MOSTRAR FOTO	NO
BRILLO LCD	0
MODO PANTALLA LUZ SOLAR	NO
VIS. GIRO AUTO	SÍ
COLOR DEL FONDO	—
ANILLO DE ENFOQUE	HACIA DERECHA
CONTROL ENERGÍA	
AUTODESCONEXIÓN	2 MIN
MODO INICIO RÁPIDO	NO
CONTADOR	SEGUIR
INCLUIR FECHA	NO
LIMPIEZA DEL SENSOR	
ACEPTAR	—
CUANDO ESTÁ ENCENDIDA	NO
CUANDO ESTÁ APAGADA	SÍ
UNID. ESCALA ENF.	METROS
RES. AJUS. PERS.	—

Menú	Predeterminado
CONF. GEOETIQUET.	
<input type="checkbox"/> BUS. INFO LUGAR	—
GEOETIQUETADO	NO
INFO UBICACIÓN	SÍ
CONFIG. INALÁMB.	
CONFIG. GENERAL	—
REDUC. IMAG.	SÍ
CONFIG. AUTOG. PC	—
CONFIG. AUTOG. PC	—
FORMATEAR	—

# Conexiones

## Carga de imágenes

Realice la conexión mediante una red inalámbrica para cargar imágenes a teléfonos inteligentes o tabletas o para buscar de forma remota las imágenes de la cámara y seleccionarlas para su descarga. Antes de proceder, descargue la aplicación gratuita FUJIFILM Camera Application e instálela en su teléfono inteligente o tableta. Para descargar la aplicación o ver información acerca del uso de FUJIFILM Camera Application, visite <http://app.fujifilm-dsc.com/app>.

Para cargar imágenes o visualizarlas remotamente:

- 1 Pulse **MENU/OK** durante la reproducción para visualizar el menú de reproducción.



- 2 Seleccione  **TRANSF. INALÁMB.**.



El menú  **TRANSF. INALÁMB.** también se puede visualizar pulsando el botón **Fn** (Wi-Fi).

- 3 Elija entre las siguientes opciones:

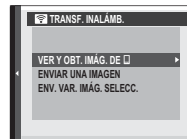
Opcional	Descripción
<b>VER Y OBT. IMÁG. DE □</b>	Utilice el teléfono inteligente para visualizar las fotos y los vídeos en la cámara y seleccione imágenes para su descarga.
<b>ENVIAR UNA IMAGEN</b>	Cargue la imagen actual al teléfono inteligente.
<b>ENV. VAR. IMÁG. SELECC.</b>	Cargue las imágenes seleccionadas al teléfono inteligente.



- Las imágenes pueden igualmente cargarse a dispositivos que ejecuten la aplicación FUJIFILM Photo Receiver.
- Antes de comenzar la carga, asegúrese de que la pila está cargada. No extraiga la pila, apague la cámara ni extraiga la tarjeta de memoria hasta completar la carga.
- Si es incapaz de cargar imágenes estáticas, compruebe los ajustes del teléfono inteligente.

- ❖ Podría revelar información personal mediante los títulos, fechas, datos de ubicación y demás información incluida con las imágenes. Verifique el destino antes de comenzar la carga.
- ❖ El tiempo necesario para la carga varía según el tamaño del archivo y la distancia hasta el destino. Bajo los ajustes predeterminados (recomendado), **SÍ** es seleccionado para  **CONFIG. INALÁMB. > REDUC. IMAG. 8M** (📖 87) y las imágenes son redimensionadas a  para la carga.
- ❖ Las imágenes RAW no pueden cargarse. La cámara podría no ser capaz de cargar imágenes creadas o modificadas en otros dispositivos.
- ❖ Los vídeos no pueden cargarse con las opciones **ENVIAR UNA IMAGEN** y **ENV. VAR. IMÁG. SELECC.**
- ❖ La carga podría no tener éxito dependiendo de la calidad de la señal.
- ❖ La cámara finalizará automáticamente la conexión con el teléfono inteligente si no se realiza ninguna operación durante un cierto período de tiempo.

## Datos de ubicación

La opción **CONF. GEOETIQUET.** > **BUS. INFO LUGAR** del menú de configuración puede utilizarse para descargar datos de ubicación desde teléfonos inteligentes que ejecuten la aplicación gratuita FUJIFILM Camera Application. Los datos de ubicación pueden ser entonces agregados a las imágenes a medida que se van tomando. Para descargar la aplicación o ver información acerca del uso de FUJIFILM Camera Application, visite <http://app.fujifilm-dsc.com/app>.

### Descarga de datos de ubicación

Para descargar los datos de su ubicación actual desde un teléfono inteligente:

**1** Pulse **MENU/OK** para visualizar el menú del modo actual.



**2** Pulse el selector hacia la izquierda para resaltar la pestaña del menú actual.

**3** Pulse el selector hacia abajo para resaltar la pestaña que contenga la opción deseada.



Pestaña



**4** Pulse el selector hacia la derecha para colocar el cursor en el menú.

**5** Seleccione **CONF. GEOETIQUET.** > **BUS. INFO LUGAR**. Tenga en cuenta que la precisión de los datos varía de dispositivo a dispositivo.

## **Grabación de datos de ubicación con imágenes**

Para guardar datos de ubicación con nuevas imágenes:

- 1 Descargue datos sobre su ubicación actual desde un teléfono inteligente (📖 92).
- 2 Seleccione **SÍ** para **CONF. GEOETIQUET. > GEOETIQUETADO.**
- 3 Realice las fotografías. Los datos de ubicación adquiridos en el paso 2 serán agregados a las nuevas imágenes.

La cámara visualizará la latitud y longitud de la ubicación adquirida más recientemente. Además, se visualizará el icono  si los datos de ubicación han sido actualizados en las dos últimas horas; si el tiempo transcurrido desde la última actualización es superior a las dos horas, el icono  parpadeará. El icono  indica que no hay datos de ubicación disponibles.

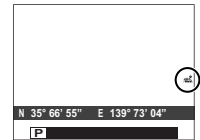

- ❖ Para desactivar el geoetiquetado, seleccione **NO** para **CONF. GEOETIQUET. > GEOETIQUETADO.** Para seleccionar si la cámara visualizará o no la ubicación actual, utilice **CONF. GEOETIQUET. > INFO UBICACIÓN.**
- ① La cámara utiliza los datos descargados más recientemente; si ha cambiado su ubicación desde que tomó la última imagen, antes de disparar descargue los datos de la ubicación actual. Tenga en cuenta que la cámara deja de grabar los datos de ubicación automáticamente tres horas después de la última actualización.

### **■ Visualización de datos de ubicación**

Durante la reproducción, las imágenes para las cuales existan datos de ubicación vienen indicadas por el icono **GEO** . Los datos de ubicación se muestran durante unos segundos cada vez que se visualice la imagen.

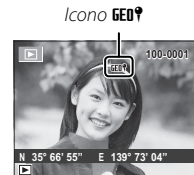

## Guardado de imágenes en un ordenador



Siga el procedimiento que se describe a continuación para guardar las imágenes en un ordenador a través de una red inalámbrica. Antes de continuar, instale la aplicación gratuita FUJIFILM PC AutoSave en el ordenador de destino y ajuste la configuración según desee. Asegúrese de que la pila de la cámara está completamente cargada.

◆ Visite la siguiente página web para obtener información sobre la descarga de FUJIFILM PC AutoSave y el ajuste de la configuración: <http://app.fujifilm-dsc.com/pc/>.

**1** Durante la reproducción, pulse **MENU/OK** para visualizar el menú de reproducción.



**2** Seleccione  **AUTOGUARDAR EN PC**.

◆ La opción  **AUTOGUARDAR EN PC** se encuentra igualmente disponible en el menú  **TRANSF. INALÁMB.**, el cual puede visualizarse pulsando el botón **Fn** (Wi-Fi).

**3** Se visualizarán las opciones indicadas a la derecha; seleccione un destino.

◆ El destino se puede seleccionar también utilizando  **CONFIG. AUTOG. PC**.

**4** Siga las instrucciones en pantalla.

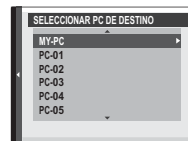

◆ No extraiga la pila, apague la cámara ni extraiga la tarjeta de memoria mientras la transferencia está en curso.

◆ La cámara se apagará automáticamente justo después de que la carga se haya completado.

## Visualización de imágenes en un ordenador

El software suministrado se puede utilizar para copiar imágenes en un ordenador, en el cual se pueden almacenar, visualizar, organizar e imprimir. Antes de continuar, instale el software, tal y como se describe a continuación. **No conecte la cámara al ordenador hasta haber finalizado la instalación.**

### ***Windows: Instalación de MyFinePix Studio***

**1** Compruebe que el ordenador cumple con los siguientes requisitos:

	<b>Windows 8/Windows 7 (Service Pack 1)/ Windows Vista (Service Pack 2)<sup>1</sup></b>	<b>Windows XP (Service Pack 3)<sup>1</sup></b>
<b>CPU</b>	Pentium 4 de 3 GHz o superior (Core 2 Duo 2,4 GHz o superior <sup>2</sup> )	Pentium 4 de 2 GHz o superior (Core 2 Duo 2,4 GHz o superior <sup>2</sup> )
<b>RAM</b>	1 GB o más	512 MB o más (1 GB o más <sup>2</sup> )
<b>Espacio libre en disco</b>	2 GB o más	
<b>GPU</b>	Compatible con DirectX 9 o posterior (recomendado)	Compatible con DirectX 7 o posterior (necesario; rendimiento no garantizado con otras GPU)
<b>Vídeo</b>	1024 × 768 píxeles o más con color de 24 bits o superior	
<b>Otros</b>	<ul style="list-style-type: none"><li>• Se recomienda utilizar el puerto USB incorporado. No se garantiza el funcionamiento con otros puertos USB.</li><li>• .NET Framework 3.5 Service Pack 1 necesario al cargar imágenes o al utilizar Map Viewer.</li><li>• Necesitará una conexión a Internet (se recomienda de banda ancha) para instalar .NET Framework (si fuese necesario), para utilizar la función de actualización automática, y a la hora de llevar a cabo tareas tales como compartir imágenes en línea o a través del correo electrónico.</li></ul>	

<sup>1</sup> No es compatible con otras versiones de Windows. Únicamente son compatibles los sistemas operativos preinstalados; no se garantiza el funcionamiento en ordenadores ensamblados ni en ordenadores en los que se han actualizado versiones anteriores de Windows.

<sup>2</sup> Se recomienda al visualizar vídeos en HD.

**2** Inicie el ordenador. Antes de continuar, inicie sesión en una cuenta con privilegios de administrador.

- 3 Cierre todas las aplicaciones que se estén ejecutando e introduzca el CD de instalación en una unidad de CD-ROM.

#### **Windows 8/Windows 7/Windows Vista**

Si aparece un cuadro de diálogo de reproducción automática, haga clic en **SETUP.EXE**. Aparecerá el diálogo "Control de cuentas de usuario"; haga clic en **Sí** (Windows 8/Windows 7) o **Permitir** (Windows Vista).

El instalador comenzará automáticamente; haga clic en **Instalar MyFinePix Studio** y siga las instrucciones en pantalla para instalar MyFinePix Studio y RAW FILE CONVERTER.

#### **Si el instalador no inicia automáticamente**

Si el programa de instalación no se inicia automáticamente, siga el procedimiento que se describe a continuación.

- **Windows 8:** Seleccione **Escritorio** desde la pantalla Inicio, luego seleccione **Explorador de archivos** en la barra de tareas y seleccione **Equipo** en el panel de navegación. Haga doble clic en la unidad que contenga el CD instalador y siga las instrucciones en pantalla.
- **Otras versiones de Windows:** Seleccione **Equipo** o **Mi PC** desde el menú **Inicio**, a continuación haga doble clic en el icono de CD **FINEPIX** para abrir la ventana de FINEPIX CD y haga doble clic en **setup** o **SETUP.EXE**.

- 4 Si se le pide instalar Windows Media Player o DirectX, siga las instrucciones en pantalla para finalizar la instalación.
- 5 Extraiga el CD de instalación de la unidad de CD-ROM cuando la instalación haya finalizado. Guarde el CD de instalación en un lugar seco, fuera del alcance de la luz solar directa, en caso de que tenga que volver a instalar el software.

La instalación ha finalizado. Proceda con "Conexión de la cámara" (📖 98).



**Macintosh: Instalación de RAW FILE CONVERTER**

RAW FILE CONVERTER se utiliza para visualizar imágenes RAW en su ordenador.

- 1** Compruebe que el ordenador cumple con los siguientes requisitos:

<b>CPU</b>	Intel (Core 2 Duo o superior)
<b>Sistema operativo</b>	Copias preinstaladas de Mac OS X versión 10.6–10.8 (visite <a href="http://www.fujifilm.com/support/digital_cameras/compatibility/">http://www.fujifilm.com/support/digital_cameras/compatibility/</a> para más información).
<b>RAM</b>	1 GB o más
<b>Espacio libre en disco</b>	Se requiere un mínimo de 200 MB para la instalación con 400 MB disponibles para ejecutar RAW FILE CONVERTER
<b>Vídeo</b>	1024 x 768 píxeles o más con color de 24 bits o superior

- 2** Después de iniciar el ordenador y de cerrar todas las aplicaciones que se estén ejecutando, introduzca el CD de instalación en una unidad de CD-ROM y haga doble clic en **SILKYRFXEXInstaller**.
- 3** Introduzca un nombre y una contraseña de administrador cuando se le pida y haga clic en **ACEPTAR** y, a continuación, siga las instrucciones que aparecen en la pantalla para instalar. Haga clic en **Salir** para salir del programa de instalación una vez finalizada la misma.
- 4** Retire el CD de instalación de la unidad de CD-ROM. Tenga en cuenta que es posible que no pueda retirar el CD si Safari está en ejecución; si fuera necesario, cierre Safari antes de extraer el CD. Guarde el CD de instalación en un lugar seco, fuera del alcance de la luz solar directa, por si tiene que volver a instalar el software.

La instalación ha finalizado. Proceda con “Conexión de la cámara” (📖 98).

**Macintosh: Importar imágenes**

Las imágenes estáticas y los vídeos pueden ser importados utilizando Image Capture u otras aplicaciones estándar de Mac OS.

### **Conexión de la cámara**

- 1** Busque la tarjeta de memoria que contenga las imágenes que desea copiar en el ordenador e introduzca la tarjeta en la cámara (📖 13).
  - ◆ Los usuarios de Windows necesitan el CD de Windows al iniciar el software por primera vez.
  - ⌚ La interrupción del suministro de energía durante la transferencia puede causar la pérdida de datos o daños a la tarjeta de memoria. Introduzca una pila nueva o completamente cargada antes de conectar la cámara.
- 2** Apague la cámara y conecte un cable USB (disponible por separado en terceros proveedores) tal y como se indica, asegurándose de que los conectores están completamente introducidos. Conecte la cámara directamente al ordenador; no utilice un concentrador USB o teclado.
  - ⌚ El cable USB no debe tener más de 1,5 m de longitud y debe ser apto para la transferencia de datos.
- 3** Encienda la cámara.
- 4** Cargue las imágenes en MyFinePix Studio y siga las instrucciones en pantalla para copiar imágenes en el ordenador. Para salir sin copiar las imágenes, haga clic en **Anular**.

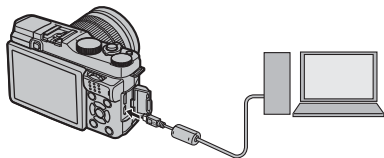

Para más información sobre el uso del software suministrado, inicie la aplicación y seleccione la opción adecuada en el menú de **Ayuda**.

- ❗ Si introduce una tarjeta de memoria que contenga un gran número de imágenes, puede haber una demora antes de que se abra el software y podría no ser posible importar o guardar imágenes. Utilice un lector de tarjetas de memoria para transferir las imágenes.
- ❗ Asegúrese de que el ordenador no muestre un mensaje que indique que el proceso de copiado está en progreso y que la lámpara del indicador esté apagada antes de apagar la cámara o de desconectar el cable USB (si el número de imágenes copiadas es muy grande, la lámpara del indicador podría permanecer encendida después de que haya desaparecido el mensaje del ordenador). No cumplir con esta precaución puede causar la pérdida de datos o daños a la tarjeta de memoria.
- ❗ Desconecte la cámara antes de introducir o extraer tarjetas de memoria.
- ❗ En algunos casos puede no ser posible acceder a imágenes guardadas en un servidor de red utilizando el software suministrado de la misma forma que en un ordenador independiente.
- ❗ Todos los costes facturados por la compañía telefónica o proveedor de servicios de Internet al utilizar servicios que requieren una conexión a Internet corren a cargo del usuario.

#### **Desconexión de la cámara**

Después de confirmar que la lámpara del indicador se ha apagado, apague la cámara y desconecte el cable USB.

#### **Desinstalación del software suministrado**

Solamente desinstale el software suministrado cuando ya no lo necesite o antes de iniciar la reinstalación. Después de cerrar el software y de desconectar la cámara, arrastre "RAW FILE CONVERTER EX powered by SILKYPIX" desde "Aplicaciones" a la papelera y seleccione **Vaciar papelera** en el menú **Finder** (Macintosh), o abra el panel de control y utilice "Programas y características" (Windows 8/Windows7/Windows Vista) o "Agregar o quitar programas" (Windows XP) para desinstalar MyFinePix Studio. En Windows pueden aparecer uno o varios diálogos de confirmación; antes de hacer clic en **ACEPTAR**, lea atentamente los contenidos.

## Impresión de imágenes por medio de USB

Si la impresora es compatible con PictBridge, puede conectar la cámara directamente a la impresora e imprimir las imágenes sin necesidad de copiarlas primero en un ordenador. Tenga en cuenta que dependiendo de la impresora que se utilice, es posible que no todas las funciones que se describen a continuación sean compatibles.



### Conexión de la cámara

- 1 Conecte un cable USB (disponible por separado en terceros proveedores) tal y como se muestra y encienda la impresora.

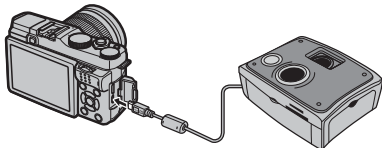

- ⚠ El cable USB no debe tener más de 1,5 m de longitud y debe ser apto para la transferencia de datos.

- 2 Encienda la cámara. En el monitor se visualizará **USB**, seguido de la imagen de PictBridge que se muestra abajo a la derecha.

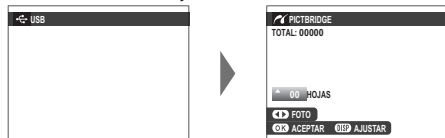

- ❖ Puede imprimir imágenes desde tarjetas de memoria formateadas en la cámara.
- ❖ El tamaño de página, la calidad de impresión y la selección de bordes se realizan utilizando la impresora.

### Impresión de las imágenes seleccionadas

- 1 Pulse el selector hacia la izquierda o derecha para visualizar la imagen que desea imprimir.



- ❖ Para imprimir una copia de la imagen actual, vaya directamente al paso 3.

- 2 Pulse el selector hacia arriba o hacia abajo para seleccionar el número de copias (hasta 99). Repita los pasos 1-2 para seleccionar imágenes adicionales.



- 3 Pulse **MENU/OK** para visualizar un diálogo de confirmación.



- 4 Pulse **MENU/OK** para comenzar a imprimir.



### Impresión de la fecha de grabación

Para imprimir la fecha de grabación en las fotografías, pulse **DISP/BACK** en la pantalla PictBridge y seleccione **IMPRIMIR CON FECHA**  (para imprimir fotografías sin la fecha de grabación, seleccione **IMPRIM. SIN FECHA**). Para asegurarse de que la fecha es la correcta, configure el reloj de la cámara antes de tomar imágenes. Algunas impresoras no son compatibles con la impresión de fechas. Para obtener más detalles, consulte el manual de la impresora.

### Imprimir un pedido de copias DPOF

Para imprimir el pedido de copias creado con **PEL. COPIAS (DPOF)** en el menú de reproducción (81):

- 1 En la pantalla de PictBridge, pulse **DISP/BACK** para abrir el menú de Pict-Bridge.
- 2 Pulse el selector hacia arriba o hacia abajo para resaltar **IMPRIMIR DPOF**.



- 3 Pulse **MENU/OK** para visualizar un diálogo de confirmación.

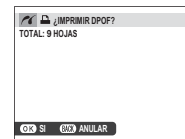

- 4 Pulse **MENU/OK** para comenzar a imprimir.



### Durante la impresión

Durante la impresión se visualiza el mensaje de la derecha. Pulse **DISP/BACK** para cancelar antes de imprimir todas las imágenes (dependiendo de la impresora, la impresión puede finalizar antes de que la imagen actual se imprima).

Si la impresión se interrumpe, apague la cámara y vuélvala a encender.

### Desconexión de la cámara

Confirme que no se visualiza el mensaje anterior y apague la cámara. Desconecte el cable USB.

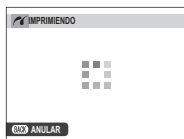

### **Creación de un pedido de copias DPOF**



Se puede utilizar la opción  **PED. COPIAS (DPOF)** del menú de reproducción para crear un “pedido de copias” digital para impresoras compatibles con PictBridge o dispositivos que sean compatibles con DPOF.

### DPOF

DPOF (Digital Print Order Format (Formato de pedido de copias digitales)) es un estándar que permite que las imágenes se impriman desde los “pedidos de copias” almacenados en la tarjeta de memoria. La información en el pedido incluye las imágenes que se van a imprimir y el número de copias de cada imagen.



## ■ CON FECHA / SIN FECHA

Para modificar el pedido de copias DPOF, seleccione  **PED. COPIAS (DPOF)** en el menú de reproducción y pulse el selector hacia arriba o abajo para resaltar **CON FECHA ** o **SIN FECHA**.



Pulse **MENU/OK** y siga los pasos indicados a continuación.

**1** Pulse el selector hacia la izquierda o hacia la derecha para visualizar la imagen que desee incluir o quitar del pedido de copias.



**2** Pulse el selector hacia arriba o hacia abajo para seleccionar el número de copias (hasta 99). Para quitar una imagen del pedido de copias, pulse el selector hacia abajo hasta que el número de copias sea 0.

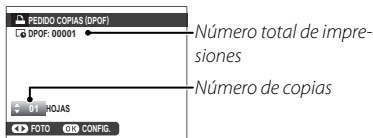

**3** Repita los pasos 1–2 para completar el pedido de copias. Pulse **MENU/OK** para guardar el pedido de copias cuando haya finalizado la configuración o **DISP/BACK** para salir sin cambiar el pedido de copias.



**4** El número total de impresiones se muestra en el monitor. Pulse **MENU/OK** para salir.



Las imágenes en el pedido de copias actual se indican con un icono  durante la reproducción.



## ■ REINICIAR TODAS

Para cancelar el pedido de copias actual, seleccione **REINICIAR TODAS** para **PED. COPIAS (DPOF)**. Se visualizará el cuadro de confirmación de la derecha; pulse **MENU/OK** para eliminar todas las imágenes del pedido.

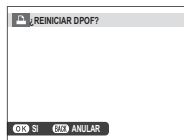

◆ Los pedidos de impresión pueden contener un máximo de 999 imágenes.

◆ Si introduce una tarjeta de memoria que contenga un pedido de copias creado con otra cámara, se visualiza el mensaje que se muestra a la derecha. Pulsar **MENU/OK** cancela este pedido de copias; deberá crear un nuevo pedido de copias tal y como se ha descrito anteriormente.

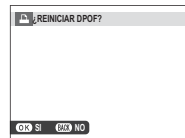



## Visualización de imágenes en un televisor

Para mostrar las imágenes a un grupo, conecte la cámara a un televisor con un cable HDMI (disponible por separado en terceros proveedores; tenga en cuenta que el televisor solo se puede utilizar para la reproducción, no para la toma de imágenes).

- 1 Apague la cámara.
- 2 Conecte el cable como se muestra a continuación.

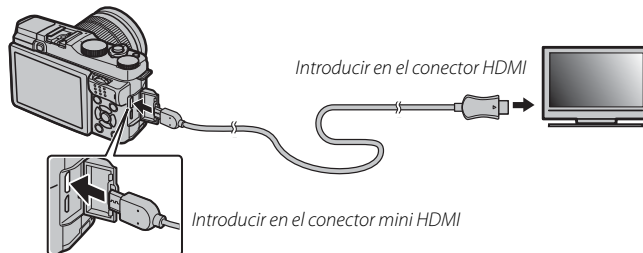

- 3 Utilice un cable HDMI de no más de 1,5 m de longitud.
  - 4 Asegúrese de introducir completamente los conectores.
- 3 Sintonice la televisión en el canal de entrada HDMI. Consulte la documentación suministrada con la televisión para más información.
  - 4 Encienda la cámara y pulse el botón **▶**. El monitor de la cámara se apaga y las imágenes y los videos se reproducen en el televisor. Tenga en cuenta que los controles de volumen de la cámara no tienen ningún efecto sobre los sonidos reproducidos en el televisor; utilice los controles de volumen del televisor para ajustar el volumen.
- ◆ El cable USB no se puede utilizar mientras haya conectado un cable HDMI.
  - ◆ Algunos televisores pueden mostrar brevemente una pantalla negra cuando comienza la reproducción del vídeo.

# Notas técnicas

## Accesorios opcionales

La cámara es compatible con una amplia gama de accesorios de FUJIFILM y de otros fabricantes.

### Accesorios de FUJIFILM

FUJIFILM ofrece los siguientes accesorios opcionales. Para obtener la información más reciente sobre los accesorios disponibles en su región, consulte a su representante local de FUJIFILM o visite [http://www.fujifilm.com/products/digital\\_cameras/index.html](http://www.fujifilm.com/products/digital_cameras/index.html).

#### Pilas de ion de litio recargables

**NP-W126:** Las pilas recargables adicionales de gran capacidad NP-W126 pueden ser adquiridas según se necesite.



#### Cargadores de pilas

**BC-W126:** Los cargadores de pilas de repuesto pueden adquirirse según se necesite. A +20°C, el BC-W126 carga una NP-W126 en aproximadamente 150 minutos.

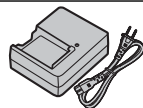

#### Disparadores remotos

**RR-90:** Utilizar para reducir las sacudidas de la cámara o para mantener el obturador abierto durante una exposición prolongada.

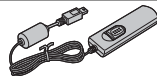

**Objetivos FUJINON**

**Objetivos de la serie XF:** Objetivos intercambiables de uso exclusivo con la montura X de FUJIFILM.

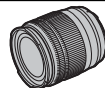

**Objetivos de la serie XC:** Objetivos intercambiables de uso exclusivo con la montura X de FUJIFILM.

**Unidades de flash de zapata**

**EF-20:** Esta unidad de flash con clip (alimentada por dos pilas AA) tiene un número guía de 20 (ISO 100, m) y es compatible con el control de flash TTL. El cabezal de flash se puede girar hacia arriba 90° para una iluminación rebotada.



**EF-42:** Esta unidad de flash con clip (alimentada por cuatro pilas AA) tiene un número guía de 42 (ISO 100, m) y es compatible con el control de flash TTL y con el zoom motorizado automático en el rango 24–105 mm (formato equivalente a 35 mm). El cabezal de flash se puede girar hacia arriba 90°, hacia la izquierda 180° y hacia la derecha 120° para una iluminación rebotada.



**EF-X20:** Este flash con clip tiene un número de guía de 20 (ISO 100, m).



### Adaptadores de montura

**FUJIFILM M MOUNT ADAPTER:** Permite que la cámara sea utilizada con una amplia gama de objetivos con montura M.

### Filtros protectores

**PRF-39/PRF-49S/PRF-52/PRF-58/PRF-62:** Utilizar para proteger el objetivo.

### Empuñaduras

**HG-XM1:** Muestra un agarre mejorado.

### Fundas de cuero

**BLC-XM1:** Esta funda, de uso exclusivo para la X-M1/X-A1, ha sido fabricada con cuero genuino y viene suministrada con una correa de hombro fabricada del mismo material. Puede realizar fotografías, y las pilas y las tarjetas de memoria pueden ser introducidas o extraídas con la cámara aún dentro de la funda.

## Conexión de la cámara a otros dispositivos

### Disparador remoto

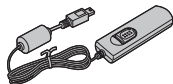

Disparador remoto RR-90\*

### Impresión



Impresora PictBridge compatible†

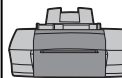

Impresora†

### Relacionados con ordenadores



Ordenador†

Cable USB†

Cable USB†

X-A1

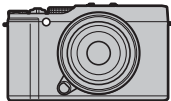

Tarjeta de memoria SD/  
SDHC/SDXC†



### Fotografía con flash



Flash de zapata  
EF-20\*



Flash de zapata  
EF-42\*



Flash de zapata  
EF-X20\*

### Objetivo



Objetivos de la serie XF\*



Objetivos de la serie XC\*

### Adaptador de montura M



FUJIFILM M MOUNT ADAPTER\*

### Audio/Visual

Cable HDMI†



HDTV†

\* Disponible por separado en FUJIFILM.

† Disponible por separado en terceros proveedores. Los cables USB y HDMI no deben tener más de 1,5 m de longitud.

## Cuidados de la cámara

---

Para poder disfrutar de forma continua de este producto, tenga en cuenta las siguientes precauciones.

### **Almacenamiento y uso**

Si no va a utilizar la cámara durante un período prolongado, extraiga la pila y la tarjeta de memoria.

No almacene o utilice la cámara en lugares:

- expuestos a la lluvia, vapor o humo
- muy húmedos o extremadamente sucios
- expuestos a la luz solar directa o a temperaturas muy altas, como en el interior de un vehículo cerrado en un día soleado
- extremadamente fríos
- afectados por vibraciones fuertes
- expuestos a campos magnéticos fuertes, como por ejemplo cerca de antenas transmisoras, líneas de alimentación, emisores de radar, motores, transformadores o imanes
- expuestos a productos químicos volátiles tales como pesticidas
- junto a productos de caucho o vinilo

### **■ Agua y arena**

La exposición al agua y a la arena puede dañar la cámara, sus circuitos internos y sus mecanismos. Al utilizar la cámara en la playa o en la costa, evite exponerla al agua o a la arena. No coloque la cámara sobre una superficie mojada.

### **■ Condensación**

El incremento repentino de la temperatura, como al ingresar en un edificio con calefacción en un día frío, puede hacer que se produzca condensación dentro de la cámara. Si esto ocurre, apague la cámara y espere una hora antes de volver a encenderla. Si se produce condensación en la tarjeta de memoria, extraiga la tarjeta y espere a que se disipe la condensación.

### **Transporte**

Mantenga la cámara en su equipaje de mano. El equipaje facturado podría sufrir golpes violentos que podrían dañar la cámara.

## Limpieza del sensor de imagen

Si hay múltiples fotografías marcadas por puntos o manchas en los mismos lugares podría indicar la presencia de polvo en el sensor de imagen de la cámara. Limpie el sensor utilizando la opción **LIMPIEZA DEL SENSOR** en el menú de configuración (86); si el problema persiste, podrá limpiar el sensor manualmente tal y como se describe a continuación. Tenga en cuenta que las reparaciones o sustituciones del sensor de imagen a causa de un daño durante la limpieza están sometidas a cargos.

- 1 Utilice una perilla (no un cepillo) para eliminar el polvo del sensor.

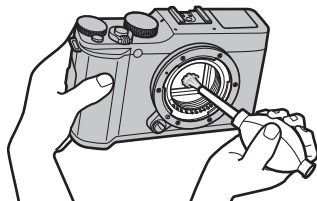







- ⓘ No utilice un cepillo o una perilla con cepillo. Si se hace caso omiso de esta precaución, el sensor podría dañarse.
- 2 Compruebe si el polvo ha sido eliminado.
  - ◆ Repita los pasos 1 y 2 según sea necesario.
- 3 Vuelva a colocar la tapa del cuerpo o el objetivo.

# Resolución de problemas

## Problemas y soluciones

### ■ Energía y pila

Problema	Solución
La cámara no se enciende.	<ul style="list-style-type: none"><li>• <b>La pila está agotada:</b> Cargue la pila (📖 12) o introduzca una pila de repuesto completamente cargada (📖 13).</li><li>• <b>No ha colocado la pila correctamente:</b> Vuelva a colocarla en la posición correcta (📖 13).</li><li>• <b>La tapa del compartimento de las pilas no está cerrada:</b> Cierre la tapa del compartimento de las pilas (📖 14).</li></ul>
El monitor no se enciende.	El monitor podría no encenderse si apaga y vuelve a encender la cámara rápidamente. Pulse el disparador hasta la mitad para encender el monitor.
La pila se agota rápidamente.	<ul style="list-style-type: none"><li>• <b>La pila está fría:</b> Caliente la pila colocándola en su bolsillo o en otro lugar cálido y vuelva a introducirla en la cámara justo antes de tomar una fotografía.</li><li>• <b>Los terminales de la pila están sucios:</b> Limpie los terminales con un paño suave y seco.</li><li>• <b>Sí ha sido seleccionado para  CONFIG. PANTALLA &gt; MODO PANTALLA LUZ SOLAR:</b> Seleccione <b>NO</b> para reducir el agotamiento de la pila (📖 84).</li><li>• <b> CONTINUO o  BARRIDO han sido seleccionados para  MODO ENFOQUE:</b> Seleccione el modo  <b>ÁREA</b> (📖 49).</li><li>• <b> ha sido seleccionado para el modo de disparo:</b> Seleccione un modo de disparo distinto para reducir el agotamiento de la pila (📖 34).</li><li>• <b>La pila ha sido cargada muchas veces:</b> La pila ha llegado al final de su vida útil. Adquiera una pila nueva.</li></ul>
La cámara se apaga repentinamente.	<b>La pila está agotada:</b> Cargue la pila (📖 12) o introduzca una pila de repuesto completamente cargada (📖 13).
La carga no comienza.	Vuelva a introducir la pila en la orientación correcta y asegúrese de que el cargador esté conectado (📖 12).
La carga tarda mucho tiempo.	Cargue la pila a temperatura ambiente (📖 iv).
La lámpara indicadora de carga parpadea, pero la pila no se carga.	<ul style="list-style-type: none"><li>• <b>Los terminales de la pila están sucios:</b> Limpie los terminales con un paño suave y seco.</li><li>• <b>La pila ha sido cargada muchas veces:</b> La pila ha llegado al final de su vida útil. Adquiera una pila nueva. Si la pila sigue sin cargar, póngase en contacto con su distribuidor FUJIFILM.</li></ul>



## ■ Menús y visualizaciones







Problema	Solución
Las pantallas no están en español.	Seleccione <b>ESPAÑOL</b> para  言語/LANG. (📖 83).

## ■ Disparo

Problema	Solución
No se toma ninguna imagen al pulsar el disparador.	<ul style="list-style-type: none"> <li>• <b>La tarjeta de memoria está llena:</b> Introduzca una tarjeta de memoria nueva o borre imágenes (📖 13, 26).</li> <li>• <b>La tarjeta de memoria no está formateada:</b> Formatee la tarjeta de memoria (📖 87).</li> <li>• <b>Hay suciedad en los contactos de la tarjeta de memoria:</b> Limpie los contactos con un paño suave y seco.</li> <li>• <b>La tarjeta de memoria está dañada:</b> Introduzca una tarjeta de memoria nueva (📖 13).</li> <li>• <b>La pila está agotada:</b> Cargue la pila (📖 12) o introduzca una pila de repuesto completamente cargada (📖 13).</li> <li>• <b>La cámara se apaga automáticamente:</b> Encienda la cámara (📖 17).</li> </ul>
Aparece moteado (“ruido”) en el monitor al pulsar el disparador hasta la mitad.	Cuando el sujeto se encuentra escasamente iluminado, se aumenta la ganancia para ayudar a la composición y se reduce la apertura, lo que podría provocar un moteado perceptible cuando se muestre una vista previa de las imágenes en las pantallas. No afecta a las imágenes que se toman con la cámara.
La cámara no enfoca.	<ul style="list-style-type: none"> <li>• <b>El sujeto está cerca de la cámara:</b> Seleccione el modo macro (📖 29).</li> <li>• <b>El sujeto está lejos de la cámara:</b> Cancele el modo macro (📖 29).</li> <li>• <b>El sujeto no es adecuado para el enfoque automático:</b> Utilice el bloqueo del enfoque (📖 53) o el enfoque manual (📖 49, 50).</li> </ul>
El modo macro no está disponible.	Elija un modo de disparo diferente (📖 33, 128).
La función Detección inteligente de rostros no está disponible.	<b>La función Detección inteligente de rostros no está disponible en el modo de disparo actual:</b> Elija un modo de disparo diferente (📖 33, 128).
No se detecta ningún rostro.	<ul style="list-style-type: none"> <li>• <b>El rostro del sujeto está oscurecido por gafas de sol, por un sombrero, cabello largo o cualquier otro objeto:</b> Elimine las obstrucciones.</li> <li>• <b>El rostro del sujeto ocupa únicamente un área pequeña de la foto:</b> Cambie la composición de modo que el rostro del sujeto ocupe un área más grande de la foto (📖 53).</li> <li>• <b>La cabeza del sujeto está inclinada u horizontal:</b> Pida al sujeto que mantenga su cabeza erguida.</li> <li>• <b>La cámara está inclinada:</b> Mantenga la cámara nivelada (📖 22).</li> <li>• <b>El rostro del sujeto está escasamente iluminado:</b> Fotografe en condiciones de iluminación intensa.</li> </ul>



Problema	Solución
Se ha seleccionado el sujeto incorrecto.	El sujeto seleccionado se encuentra más cerca del centro de la foto que el sujeto principal. Recompone la imagen o desactive la detección de rostros y encuadre la imagen utilizando el bloqueo de enfoque (📖 53).
El flash no se dispara.	<ul style="list-style-type: none"> <li>• <b>No se puede utilizar el flash con los ajustes actuales:</b> Consulte la lista de los ajustes que pueden utilizarse con el flash (📖 131).</li> <li>• <b>El flash está bajado:</b> Eleve el flash (📖 27).</li> <li>• <b>La pila está agotada:</b> Cargue la pila (📖 12) o introduzca una pila de repuesto completamente cargada (📖 13).</li> <li>• <b>La cámara está en el modo horquillado o continuo:</b> Seleccione el modo fotograma único (📖 59, 60).</li> <li>• <b>La cámara está en el modo silencio:</b> Desactive el modo silencio (📖 4).</li> </ul>
Algunos modos de flash no están disponibles.	La cámara está en el modo silencio. Desactive el modo silencio (📖 4).
El flash no ilumina completamente al sujeto.	<ul style="list-style-type: none"> <li>• <b>El sujeto no está dentro del alcance del flash:</b> Coloque al sujeto dentro del rango de alcance del flash (📖 124).</li> <li>• <b>La ventana del flash está obstruida:</b> Sujete la cámara correctamente (📖 22).</li> <li>• <b>La velocidad de obturación es más rápida que 1/180 s:</b> Elija una velocidad de obturación más lenta (📖 28, 41, 43).</li> </ul>
Las imágenes están desenfocadas.	<ul style="list-style-type: none"> <li>• <b>El objetivo está sucio:</b> Limpie el objetivo (📖 xi).</li> <li>• <b>El objetivo está bloqueado:</b> Mantenga los objetos lejos del objetivo.</li> <li>• <b>!AF se visualiza durante el disparo y la zona de enfoque aparece visualizada en color rojo:</b> Compruebe el enfoque antes de disparar (📖 22).</li> <li>• <b>!📷 se visualiza durante el disparo:</b> Utilice el flash o monte la cámara en un trípode (📖 118).</li> </ul>
Las imágenes están manchadas.	<ul style="list-style-type: none"> <li>• <b>La velocidad de obturación es lenta y la temperatura ambiente es elevada:</b> Esto es normal y no indica mal funcionamiento.</li> <li>• <b>La cámara ha sido utilizada continuamente a altas temperaturas o se visualiza una advertencia de temperatura:</b> Apague la cámara y espere a que se enfríe.</li> </ul>
Los sonidos realizados por la cámara son grabados en los videos.	<ul style="list-style-type: none"> <li>• <b>📷 CONTINUO ha sido seleccionado para 📷 CONFIG. VÍDEO &gt; MODO ENFOQUE:</b> Seleccione <b>📷 CENTRO</b> (📖 75).</li> <li>• <b>El zoom fue ajustado durante la filmación:</b> No ajuste el zoom durante la filmación.</li> <li>• <b>La función Detección inteligente de rostros está activada:</b> Desactive la función Detección inteligente de rostros (📖 74).</li> </ul>

## ■ Reproducción

Problema	Solución
Las imágenes tienen puntos.	Las imágenes se tomaron con otra cámara o modelo diferente.
El zoom de reproducción no está disponible.	Las imágenes fueron creadas utilizando  <b>REDIMENSIONAR</b> o se tomaron con otra cámara o modelo diferente.
No se reproduce ningún sonido en los videos.	<ul style="list-style-type: none"> <li>• <b>El volumen de reproducción es demasiado bajo:</b> Ajuste el volumen de reproducción ( 84).</li> <li>• <b>El micrófono estaba obstruido:</b> Sujete la cámara correctamente durante la grabación ( 2, 30).</li> <li>• <b>El altavoz está obstruido:</b> Sujete la cámara correctamente durante la reproducción ( 2, 31).</li> <li>• <b>La cámara está en el modo silencio:</b> Desactive el modo silencio ( 4).</li> </ul>
Las imágenes seleccionadas no se borran.	Algunas de las imágenes seleccionadas para borrarse están protegidas. Quite la protección utilizando el dispositivo en el que inicialmente protegió las imágenes (  78).
La numeración de archivos se reinicia inesperadamente.	Se abrió la tapa del compartimento de las pilas mientras la cámara estaba encendida. Apague la cámara antes de abrir la tapa del compartimento de las pilas (  13, 17).





■ Conexiones/Varios

Problema	Solución
Problemas al conectar o cargar imágenes a un teléfono inteligente.	<ul style="list-style-type: none"> <li>• <b>El teléfono inteligente está demasiado lejos:</b> Acerque los dispositivos.</li> <li>• <b>Algunos dispositivos cercanos están provocando interferencias de radio:</b> Aleje la cámara y el teléfono inteligente de hornos microondas o teléfonos inalámbricos.</li> </ul>
No puede cargar imágenes.	<ul style="list-style-type: none"> <li>• <b>El teléfono inteligente está conectado a otro dispositivo:</b> El teléfono inteligente y la cámara pueden estar conectados únicamente a un dispositivo simultáneamente. Finalice la conexión y vuelva a intentarlo.</li> <li>• <b>Existen diversos teléfonos inteligentes en los alrededores:</b> Intente volver a realizar la conexión. La presencia de varios teléfonos inteligentes puede dificultar la conexión.</li> </ul>
Seleccionar TRANSMITIR o tocar  no tiene efecto alguno.	La imagen actual pertenece a un vídeo o ha sido creada en otro dispositivo y no puede cargarse a un teléfono inteligente.
El teléfono inteligente no mostrará imágenes.	Seleccione <b>SÍ</b> para  <b>CONFIG. INALÁMB.</b> > <b>REDUC. IMAG.</b>  . Seleccionar <b>NO</b> aumenta los tiempos de carga de las imágenes de gran tamaño; además, algunos teléfonos podían no ser capaces de mostrar imágenes superiores a cierto tamaño.
Ausencia de imagen o sonido.	<ul style="list-style-type: none"> <li>• <b>La cámara no está conectada correctamente:</b> Conecte la cámara correctamente ( 105). Tenga en cuenta que una vez la cámara esté conectada, las imágenes aparecerán en el televisor en lugar de en el monitor de la cámara.</li> <li>• <b>La entrada del televisor está configurada en "TV":</b> Ajuste la entrada a "HDMI".</li> <li>• <b>El volumen del televisor es demasiado bajo:</b> Utilice los controles del televisor para ajustar el volumen.</li> </ul>
El ordenador no reconoce la cámara.	Asegúrese de que la cámara y el ordenador estén correctamente conectados (  98).
No puede transferir archivos RAW o JPEG al ordenador.	Utilice el software incluido para transferir imágenes (  95).
Las imágenes no se pueden imprimir.	<ul style="list-style-type: none"> <li>• <b>La cámara no está conectada correctamente:</b> Conecte la cámara correctamente ( 100).</li> <li>• <b>La impresora está apagada:</b> Encienda la impresora.</li> </ul>





Problema	Solución
Solamente se imprime una copia/no se imprime la fecha.	La impresora no es compatible con PictBridge.
La cámara no responde.	<ul style="list-style-type: none"> <li>• <b>Funcionamiento erróneo temporal de la cámara:</b> Extraiga y vuelva a introducir la pila (📖 13, 15).</li> <li>• <b>La pila está agotada:</b> Cargue la pila (📖 12) o introduzca una pila de repuesto completamente cargada (📖 13).</li> </ul>
La cámara no funciona de la forma esperada.	Extraiga y vuelva a introducir la pila (📖 13, 15). Si el problema vuelve a aparecer, póngase en contacto con su distribuidor FUJIFILM.
Sin sonido.	Desactive el modo silencio (📖 4).
El tono o el contenido de la visualización cambia de forma inesperada.	Seleccione <b>NO</b> para  <b>CONFIG. PANTALLA &gt; MODO PANTALLA LUZ SOLAR</b> (📖 84).
Inclusión de la hora y fecha	<ul style="list-style-type: none"> <li>• <b>La hora y fecha incluidas no son correctas:</b> Ajuste el reloj de la cámara (📖 18, 83).</li> <li>• <b>La hora y fecha aparecen en las fotografías:</b> La hora y fecha incluidas no pueden borrarse. Para evitar su aparición en las nuevas fotografías, seleccione <b>NO</b> para  <b>INCLUIR FECHA</b> (📖 86).</li> </ul>

## Mensajes y pantallas de advertencia

Las siguientes advertencias aparecen en la pantalla.

Advertencia	Descripción
 (rojo)	Carga baja. Cargue la pila (📖 12) o introduzca una pila de repuesto completamente cargada (📖 13).
 (parpadea en rojo)	Pila agotada. Cargue la pila (📖 12) o introduzca una pila de repuesto completamente cargada (📖 13).
	Velocidad de obturación lenta. Las imágenes podrían estar desenfocadas; utilice el flash o un trípode.
<b>!AF</b> (se visualiza en rojo con zonas de enfoque rojas)	La cámara no puede enfocar. Intente una de las siguientes soluciones: <ul style="list-style-type: none"><li>• Utilice la función de bloqueo de enfoque para enfocar otro sujeto a la misma distancia y, a continuación, vuelva a componer la imagen (📖 53).</li><li>• Utilice el modo macro para enfocar al hacer tomas de primer plano (📖 29).</li></ul>
La apertura o la velocidad de obturación se visualizan en rojo	El sujeto es demasiado brillante o demasiado oscuro y la imagen estará sub o sobreexpuesta. Utilice el flash para obtener iluminación adicional al realizar fotografías de sujetos escasamente iluminados (📖 27).
<b>ERROR DE ENFOQUE</b>	
<b>APAGUE LA CÁMARA Y ENCIÉNDALA DE NUEVO</b>	La cámara funciona de forma incorrecta. Apague la cámara y vuelva a encenderla. Si el mensaje vuelve a aparecer, póngase en contacto con un distribuidor FUJIFILM.
<b>ERROR CONTROL DEL OBJETIVO</b>	
<b>ERROR DE OBJETIVO</b>	Apague la cámara, retire el objetivo y limpie las superficies de montaje, a continuación vuelva a colocar el objetivo y encienda la cámara. Si el problema persiste, póngase en contacto con un distribuidor FUJIFILM.
<b>OCUPADO</b>	La tarjeta de memoria está formateada de forma incorrecta. Utilice la cámara para formatear la tarjeta (📖 87).
<b>TARJETA NO INICIALIZADA</b>	<ul style="list-style-type: none"><li>• <b>La tarjeta de memoria no está formateada o la tarjeta de memoria fue formateada en un ordenador u otro dispositivo:</b> Formatee la tarjeta de memoria utilizando la opción  <b>FORMATEAR</b> del menú de configuración de la cámara (📖 87).</li><li>• <b>Los contactos de la tarjeta de memoria deben ser limpiados:</b> Limpie los contactos con un paño suave y seco. Si el mensaje vuelve a aparecer, formatee la tarjeta (📖 87). Si el mensaje persiste, sustituya la tarjeta.</li><li>• <b>La cámara funciona de forma incorrecta:</b> Póngase en contacto con un distribuidor FUJIFILM.</li></ul>
<b>TARJETA PROTEGIDA</b>	La tarjeta de memoria está bloqueada. Desbloquee la tarjeta (📖 14).



Advertencia	Descripción
ERROR DE TARJETA	<ul style="list-style-type: none"> <li>• <b>La tarjeta de memoria no está formateada para utilizarse en la cámara:</b> Formatee la tarjeta (📖 87).</li> <li>• <b>Los contactos de la tarjeta de memoria requieren limpieza o la tarjeta de memoria está dañada:</b> Limpie los contactos con un paño suave y seco. Si el mensaje vuelve a aparecer, formatee la tarjeta (📖 87). Si el mensaje persiste, sustituya la tarjeta.</li> <li>• <b>Tarjeta de memoria incompatible:</b> Utilice una tarjeta compatible (📖 16).</li> <li>• <b>La cámara funciona de forma incorrecta:</b> Póngase en contacto con un distribuidor FUJIFILM.</li> </ul>
SD MEMORIA LLENA	La tarjeta de memoria está llena y no se pueden grabar imágenes. Borre algunas imágenes (📖 26) o introduzca una tarjeta de memoria con más espacio libre (📖 13).
NO HAY TARJETA	El obturador únicamente se abre al haber introducida una tarjeta de memoria. Introduzca una tarjeta de memoria.
ERROR DE ESCRITURA	<ul style="list-style-type: none"> <li>• <b>Error de tarjeta de memoria o error de conexión:</b> Vuelva a introducir la tarjeta o apague la cámara y luego vuelva a encenderla. Si el mensaje vuelve a aparecer, póngase en contacto con un distribuidor FUJIFILM.</li> <li>• <b>No hay espacio suficiente en la memoria para grabar imágenes adicionales:</b> Borre algunas imágenes (📖 26) o introduzca una tarjeta de memoria con más espacio libre (📖 13).</li> <li>• <b>La tarjeta de memoria no está formateada:</b> Formatee la tarjeta de memoria (📖 87).</li> </ul>
ERROR DE LECTURA	<ul style="list-style-type: none"> <li>• <b>El archivo está dañado o no fue creado con la cámara:</b> El archivo no puede ser visualizado.</li> <li>• <b>Los contactos de la tarjeta de memoria deben ser limpiados:</b> Limpie los contactos con un paño suave y seco. Si el mensaje vuelve a aparecer, formatee la tarjeta (📖 87). Si el mensaje persiste, sustituya la tarjeta.</li> <li>• <b>La cámara funciona de forma incorrecta:</b> Póngase en contacto con un distribuidor FUJIFILM.</li> </ul>
¡FIN DE CONTADOR!	La cámara ya no dispone de más números de foto (el número del foto actual es 999-9999). Formatee la tarjeta de memoria y seleccione <b>RENOVAR</b> para 📷 <b>CONTADOR</b> Tome una fotografía para restaurar el contador a 100-0001, a continuación seleccione <b>SEGUIR</b> para 📷 <b>CONTADOR</b> (📖 85).
MANTENER PULSADO EL BOTÓN DISP PARA DESACTIVAR EL MODO SILENCIO	Se ha intentado seleccionar un modo de flash o se ha intentado ajustar el volumen con la cámara en el modo silencio. Antes de seleccionar un modo de flash o ajustar el volumen, salga del modo silencio (📖 4).
DEMASIADAS FOTOS	<ul style="list-style-type: none"> <li>• <b>La búsqueda ha encontrado más de 30.000 resultados:</b> Elija una búsqueda que devuelva menos resultados.</li> <li>• <b>Se han seleccionado más de 999 imágenes para su eliminación:</b> Elija menos imágenes.</li> </ul>

Advertencia	Descripción
<b>FOTO PROTEGIDA</b>	Se ha intentado borrar o girar una imagen protegida. Elimine la protección y vuelva a intentarlo (🔒 78).
<b>NO SE PUEDE REENCUADRAR</b>	La imagen está dañada o no fue creada con la cámara.
 <b>NO SE PUEDE EJECUTAR</b>	La supresión de ojos rojos no se puede aplicar a imágenes creadas con otros dispositivos.
 <b>NO SE PUEDE EJECUTAR</b>	La supresión de ojos rojos no es aplicable a los vídeos.
<b>NO SE PUEDE GIRAR</b>	La imagen seleccionada no se puede girar.
 <b>NO SE PUEDE GIRAR</b>	Los vídeos no se pueden girar.
<b>ERROR DE ARCHIVO DPOF</b>	El pedido de copias DPOF de la tarjeta de memoria actual contiene más de 999 imágenes. Copie las imágenes en un ordenador y cree un nuevo pedido de copias.
<b>NO SE PUEDE CONFIGURAR DPOF</b>	La imagen no se puede imprimir utilizando DPOF.
 <b>NO SE PUEDE CONFIGURAR DPOF</b>	Los vídeos no se pueden imprimir utilizando DPOF.
<b>ERROR DE COMUNICACIÓN</b>	Ocurrió un error de conexión mientras se imprimían las imágenes o se copiaban en un ordenador o en otro dispositivo. Confirme que el dispositivo esté encendido y que el cable USB esté conectado.
<b>ERROR DE IMPRESIÓN</b>	La impresora no tiene papel o tinta, o ha ocurrido otro error de impresión. Compruebe la impresora (para más detalles, consulte el manual de la impresora). Para reanudar la impresión, apague la impresora y luego vuelva a encenderla.
<b>ERROR DE IMPRESORA ¿REANUDAR?</b>	La impresora no tiene papel o tinta, o ha ocurrido otro error de impresión. Compruebe la impresora (para más detalles, consulte el manual de la impresora). Si la impresión no se reanuda automáticamente, pulse <b>MENU/OK</b> para reanudarla.
<b>NO SE PUEDE IMPRIMIR</b>	Se ha intentado imprimir un vídeo, una imagen que no ha sido creada con la cámara o una imagen que tiene un formato no compatible con la impresora. Los vídeos, imágenes RAW y algunas imágenes creadas con otros dispositivos no pueden imprimirse; si la imagen es una imagen estática creada con la cámara, compruebe el manual de la impresora para confirmar que la impresora es compatible con el formato JFIF-JPEG o Exif-JPEG. Si no es compatible, las imágenes no se pueden imprimir.
	Apague la cámara y espere a que se enfríe. El moteado puede aumentar en las imágenes tomadas cuando se visualiza esta advertencia.



## Capacidad de la tarjeta de memoria

En la siguiente tabla se muestra el tiempo de grabación o el número de imágenes disponibles con distintos tamaños de imagen. Todos los valores son aproximados; el tamaño de archivo varía en función de la escena grabada, lo que se traduce en grandes variaciones en el número de archivos que se puede almacenar. El número de exposiciones o el tiempo de grabación restante pueden no disminuir en la misma proporción.

Capacidad		4 GB		8 GB	
		FINE	NORMAL	FINE	NORMAL
Fotografías	 3:2	600	960	1210	1910
	RAW	150		310	
Videos <sup>1</sup>	 1920×1080 30 fps <sup>2</sup>	13 min.		26 min.	
	 1280×720 30 fps <sup>3</sup>	25 min.		51 min.	













1 Utilice una tarjeta **CLASS** o superior.

2 Los videos individuales no podrán exceder los 14 minutos de duración.

3 Los videos individuales no podrán exceder los 27 minutos de duración.

## Los diales de comando

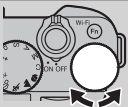
El papel desempeñado por los diales de comando varía como se indica a continuación.







			Modo				
							
Objetivo			P (AE programado;  40)	S (AE prioridad a la obturación;  41)	A (AE prioridad a la apertura;  42)	M (manual;  44)	Reproducción (  23)
	Anillo de apertura	Apertura	Compensación de la exposición			Velocidad de obturación	Avance de foto
	Sí	A Otros <sup>1</sup>					
 Dial de comando principal	No	—	Cambio de programa			Velocidad de obturación	Zoom de reproducción/ reproducción de miniaturas
	Sí	A Otros <sup>1</sup>					
 Dial de comando secundario	No	—	Apertura		Apertura		
	Sí	— <sup>2</sup>					
			Apertura				
			— <sup>2</sup>				
			Apertura				

<sup>1</sup> Si el objetivo está equipado con un interruptor de modo de apertura, seleccione .

<sup>2</sup> Use un anillo de apertura para ajustar la apertura.

# Especificaciones

<b>Sistema</b>	
<b>Modelo</b>	Cámara digital FUJIFILM X-A1
<b>Píxeles efectivos</b>	16,3 millones
<b>Sensor de imagen</b>	23,6 mm × 15,6 mm (formato APS-C), sensor de imagen CMOS (semiconductor de óxido de metal complementario) con píxeles cuadrados y filtro de color primario
<b>Medio de almacenamiento</b>	Tarjetas de memoria recomendadas SD/SDHC/SDXC FUJIFILM
<b>Sistema de archivos</b>	En conformidad con <b>Design Rule for Camera File System (DCF)</b> (Norma de diseño para el sistema de archivos de la cámara), <b>Exif 2.3</b> , y <b>Digital Print Order Format (DPOF)</b> (Formato de orden de impresión digital)
<b>Formato de archivos</b>	<ul style="list-style-type: none"><li>• <b>Fotografías estáticas:</b> Exif 2.3 JPEG (comprimidas); RAW (formato RAF original, es necesario software especializado); disponible RAW+JPG</li><li>• <b>Videos:</b> H.264 en conformidad con sonido estéreo comprimido mediante PCM lineal (MOV)</li></ul>
<b>Tamaño de imagen</b>	<ul style="list-style-type: none"><li>• <b>L 3:2:</b> 4896 × 3264</li><li>• <b>M 3:2:</b> 3456 × 2304</li><li>• <b>S 3:2:</b> 2496 × 1664</li><li>• <b>L 16:9:</b> 4896 × 2760</li><li>• <b>M 16:9:</b> 3456 × 1944</li><li>• <b>S 16:9:</b> 2496 × 1408</li><li>• <b>L 1:1:</b> 3264 × 3264</li><li>• <b>M 1:1:</b> 2304 × 2304</li><li>• <b>S 1:1:</b> 1664 × 1664</li></ul>
<b>Montura del objetivo</b>	Montura X FUJIFILM
<b>Sensibilidad</b>	Sensibilidad de salida estándar equivalente a ISO 200 – 6400 en incrementos de 1/3 EV; AUTO; sensibilidad de salida extendida equivalente a ISO 100, 12800 o 25600
<b>Medición</b>	Medición de 256 segmentos <b>a</b> través <b>de</b> la lente (TTL); MULTI, PUNTUAL, PROMEDIO
<b>Control de exposición</b>	AE programado (con cambio de programa); AE con prioridad a la obturación; AE con prioridad a la apertura; exposición manual
<b>Compensación de la exposición</b>	-2 EV – +2 EV en incrementos de 1/3 EV
<b>Velocidad de obturación</b> (obturador mecánico)	<ul style="list-style-type: none"><li>• <b>Modo P:</b> 1/4 seg. a 1/4000 seg.</li><li>• <b>Bulb:</b> Máx. 60 min.</li><li>• <b>Tiempo:</b> 30 seg. a 1 seg.</li><li>• <b>El resto de modos:</b> 30 seg. a 1/4000 seg.</li></ul>

Sistema					
Modo		continuo	Velocidad de fotograma (fps)	Fotos por ráfaga	Horquillado
			5,6	Hasta aproximadamente 30 (utilice una tarjeta <b>CLASSIC</b> o superior)	—
			3,0	Hasta aproximadamente 50 (utilice una tarjeta <b>CLASSIC</b> o superior)	—
			—	3	Exposición (normal, subexposición, sobreexposición)
			—		ISO
			—		Simulación de película (tres de <b>50</b> , <b>100</b> , <b>200</b> y <b>400</b> )
			—		Rango dinámico ( <b>R100 100%</b> , <b>R200 200%</b> , <b>R400 400%</b> )
<b>Enfoque</b>		<ul style="list-style-type: none"> <li>• <b>Modo:</b> AF único o continuo; enfoque manual con anillo de enfoque</li> <li>• <b>Selección de zona de enfoque:</b> Enfoque manual, multi, área con selección de tamaño de zona de enfoque (7 × 7 = 49 áreas disponibles), continuo, seguimiento de sujeto</li> <li>• <b>Sistema de enfoque automático:</b> AF con detección de contraste TTL con luz auxiliar de AF</li> </ul>			
<b>Equilibrio blanco</b>		Automático, luz solar directa, sombra, luz fluorescente diurna, luz fluorescente blanca cálida, luz fluorescente blanca fría, iluminación incandescente, personalizada			
<b>Autodisparador</b>		Desactivado, 2 seg., 10 seg.			
<b>Flash</b>		<ul style="list-style-type: none"> <li>• <b>Tipo:</b> Flash de elevación manual</li> <li>• <b>Número guía:</b> Aprox. 7 (ISO 200, m)</li> </ul>			
<b>Modo</b>		Automático, flash de relleno, desactivado, sincronización lenta, sincronización a la cortinilla trasera, controlador (supresión de ojos rojos desactivado); automático con supresión de ojos rojos, flash de relleno con supresión de ojos rojos, desactivado, sincronización lenta con supresión de ojos rojos, sincronización a la cortinilla trasera con supresión de ojos rojos, controlador (supresión de ojos rojos activado)			
<b>Zapata</b>		Zapata de accesorios con contactos TTL			
<b>Monitor LCD</b>		Monitor LCD de 3,0 pulg., con 920k puntos de color; cobertura de encuadre aprox. 100%			
<b>Videos</b>		<ul style="list-style-type: none"> <li>• <b>HD 1920 × 1080 30 fps:</b> Tamaño de fotograma 1920 × 1080 (1080p); 30 fps; sonido estéreo; duración máxima 14 minutos</li> <li>• <b>HD 1280 × 720 30 fps:</b> Tamaño de fotograma 1280 × 720 (720p); 30 fps; sonido estéreo; duración máxima 27 minutos</li> </ul>			

**Terminales de entrada/salida**

<b>Salida HDMI</b>	Conector HDMI Mini
<b>Entrada/salida digital</b>	USB 2.0 de alta velocidad

**Suministro de alimentación/otros**

**Suministro de alimentación** Pila recargable NP-W126

**Duración de la pila** (número aproximado de fotos que se pueden tomar con una pila totalmente cargada y un objetivo XF 35 mm f/1.4 R)

Tipo de pila	Número aproximado de fotografías
NP-W126 (tipo suministrado con la cámara)	350

Estándar CIPA, medido utilizando la pila suministrada con la cámara y una tarjeta de memoria SD.

**Nota:** El número de disparos que se pueden realizar con la pila varía en función del nivel de carga de la pila y disminuirá a bajas temperaturas.

**Dimensiones de la cámara**  
(An. × Al. × Pr.)

116,9 mm × 66,5 mm × 39,0 mm (32,1 mm excluyendo proyecciones, medido en la zona más delgada)

**Peso de la cámara**

Aprox. 280 g, excluyendo la pila, accesorios y tarjeta de memoria

**Peso de disparo**

Aprox. 330 g, incluyendo la pila y la tarjeta de memoria

**Condiciones de funcionamiento**

- **Temperatura:** 0°C a +40°C
- **Humedad:** 10% – 80% (sin condensación)

**Transmisor inalámbrico**

**Estándares**

IEEE 802.11b/g/n (protocolo inalámbrico estándar)

**Frecuencia de funcionamiento**

- **EE. UU., Canadá, Taiwán:** 2412 MHz–2462 MHz (11 canales)
- **Otros países:** 2412 MHz–2472 MHz (13 canales)

**Protocolos de acceso**

Infraestructura

<b>Pila recargable NP-W126</b>	
<b>Tensión nominal</b>	7,2V CC
<b>Capacidad nominal</b>	1260 mAh
<b>Temperatura de funcionamiento</b>	0°C a +40°C
<b>Dimensiones (An. × Al. × Pr.)</b>	36,4 mm × 47,1 mm × 15,7 mm
<b>Peso</b>	Aprox. 47 g
<b>Cargador de pilas BC-W126</b>	
<b>Entrada nominal</b>	100V – 240V CA, 50/60Hz
<b>Capacidad de entrada</b>	13 – 21 VA
<b>Salida nominal</b>	8,4V CC, 0,6 A
<b>Pilas compatibles</b>	Pilas recargables NP-W126
<b>Tiempo de carga</b>	Aprox. 150 minutos (+20°C)
<b>Temperatura de funcionamiento</b>	5°C a +40°C
<b>Dimensiones (An. × Al. × Pr.)</b>	65 mm × 91,5 mm × 28 mm, excluyendo proyecciones
<b>Peso</b>	Aprox. 77 g, excluyendo la pila

El peso y las dimensiones varían dependiendo del país o región de venta. Las etiquetas, los menús y otras pantallas pueden diferir de aquellos de la propia cámara.

**■ Avisos**

- Las especificaciones están sujetas a cambios sin previo aviso; para obtener la información más reciente, visite [http://www.fujifilm.com/products/digital\\_cameras/index.html](http://www.fujifilm.com/products/digital_cameras/index.html). FUJIFILM no se hace responsable por los daños resultantes de los errores en este manual.
- A pesar de que el monitor LCD ha sido fabricado mediante una avanzada tecnología de alta precisión, pueden aparecer pequeños puntos brillantes y colores irregulares, particularmente cerca del texto. Esto es normal para este tipo de monitor LCD y no indica mal funcionamiento; las imágenes grabadas con la cámara no se verán afectadas.
- Las cámaras digitales pueden funcionar incorrectamente si se las expone a interferencias de radio fuertes (p. ej., campos eléctricos, electricidad estática o ruido de línea).
- Debido al tipo de objetivo utilizado, puede producirse una cierta distorsión en la periferia de las imágenes. Esto es normal.

## Restricciones para los ajustes de la cámara

A continuación se indican las opciones disponibles para cada modo de disparo.

		SR+	📷	Adv.		P	S	A	M	🚶	▲	👤	SP										
				👤	📷								🌐	☾+	☀️*	☀️	📷	👤	🚶	🍷	☀️	TEXT	
Selección de la zona de enfoque				✓	✓	✓	✓	✓	✓														
WB						✓	✓	✓	✓														
📷	👤	✓	✓			✓	✓	✓	✓	✓	✓	✓	✓	✓	✓	✓		✓	✓	✓	✓	✓	✓
	👤	✓	✓			✓	✓	✓	✓	✓	✓	✓	✓	✓	✓	✓		✓	✓	✓	✓	✓	✓
	📷					✓	✓	✓	✓														
	ISO					✓	✓	✓	✓														
	📷					✓	✓	✓	✓														
	📷					✓	✓	✓	✓														
👤	OFF		✓	✓	✓	✓	✓	✓	✓	✓ <sup>1</sup>	✓ <sup>1</sup>	✓ <sup>1</sup>	✓ <sup>1</sup>	✓ <sup>1</sup>	✓ <sup>1</sup>	✓ <sup>1</sup>	✓ <sup>1</sup>	✓ <sup>1</sup>	✓ <sup>1</sup>	✓ <sup>1</sup>	✓ <sup>1</sup>	✓ <sup>1</sup>	
	👤		✓	✓	✓	✓	✓	✓	✓														✓ <sup>2</sup> ✓ <sup>2</sup>



		ISO <sup>+</sup>	📷	Adv.		P	S	A	M	🏃	▲	👤	🌐	☾	🌅	☀️	📷	👤	🏠	🍷	✳️	TEXT	
ISO	AUTO	✓ <sup>3</sup>	✓ <sup>3</sup>	✓	✓	✓	✓	✓	✓	✓ <sup>3</sup>	✓ <sup>3</sup>	✓ <sup>3</sup>	✓ <sup>3</sup>	✓ <sup>3</sup>	✓ <sup>3</sup>	✓ <sup>3</sup>	✓ <sup>3</sup>	✓ <sup>3</sup>	✓ <sup>3</sup>	✓ <sup>3</sup>	✓ <sup>3</sup>	✓ <sup>3</sup>	✓ <sup>3</sup>
	H (25600)					✓	✓	✓	✓														
	H (12800)					✓	✓	✓	✓														
	6400				✓	✓	✓	✓	✓														
	5000				✓	✓	✓	✓	✓														
	4000				✓	✓	✓	✓	✓														
	3200				✓	✓	✓	✓	✓														
	2500				✓	✓	✓	✓	✓														
	2000				✓	✓	✓	✓	✓														
	1600				✓	✓	✓	✓	✓														
	1250				✓	✓	✓	✓	✓														
	1000				✓	✓	✓	✓	✓														
	800			✓	✓	✓	✓	✓	✓														
	640			✓	✓	✓	✓	✓	✓														
	500			✓	✓	✓	✓	✓	✓														
	400			✓	✓	✓	✓	✓	✓														
	320			✓	✓	✓	✓	✓	✓														
250			✓	✓	✓	✓	✓	✓															
200			✓	✓	✓	✓	✓	✓															
L (100)					✓	✓	✓	✓															
€	L	✓	✓	✓	✓	✓	✓	✓	✓	✓	✓	✓	✓	✓	✓	✓	✓	✓	✓	✓	✓	✓	✓
	M	✓	✓	✓	✓	✓	✓	✓	✓	✓	✓	✓	✓	✓	✓	✓	✓	✓	✓	✓	✓	✓	✓
	S	✓	✓	✓	✓	✓	✓	✓	✓	✓	✓	✓	✓	✓	✓	✓	✓	✓	✓	✓	✓	✓	✓
📷	FINE	✓	✓	✓	✓	✓	✓	✓	✓	✓	✓	✓	✓	✓	✓	✓	✓	✓	✓	✓	✓	✓	✓
	NORMAL	✓	✓	✓	✓	✓	✓	✓	✓	✓	✓	✓	✓	✓	✓	✓	✓	✓	✓	✓	✓	✓	✓
	FINE+RAW		✓			✓	✓	✓	✓														
	NORMAL+RAW		✓			✓	✓	✓	✓														
	RAW		✓			✓	✓	✓	✓														

		SA <sup>+</sup>		Adv.		P	S	A	M													TEXT
	AUTO	✓ <sup>3</sup>	✓ <sup>3</sup>	✓		✓	✓	✓	✓	✓ <sup>3</sup>	✓ <sup>3</sup>	✓ <sup>3</sup>	✓ <sup>3</sup>	✓ <sup>3</sup>	✓ <sup>3</sup>	✓ <sup>3</sup>	✓ <sup>3</sup>	✓ <sup>3</sup>	✓ <sup>3</sup>	✓ <sup>3</sup>	✓ <sup>3</sup>	✓ <sup>3</sup>
	R100			✓	✓ <sup>3</sup>	✓	✓	✓	✓													
	R200			✓ <sup>4</sup>		✓	✓	✓	✓													
	R400			✓ <sup>4</sup>		✓	✓	✓	✓													
	STP	✓	✓	✓ <sup>3</sup>	✓	✓	✓	✓	✓	✓ <sup>3</sup>	✓ <sup>3</sup>	✓ <sup>3</sup>	✓ <sup>3</sup>	✓ <sup>3</sup>	✓ <sup>3</sup>	✓ <sup>3</sup>	✓ <sup>3</sup>	✓ <sup>3</sup>	✓ <sup>3</sup>	✓ <sup>3</sup>	✓ <sup>3</sup>	✓ <sup>3</sup>
	V		✓		✓	✓	✓	✓	✓													
	S				✓	✓	✓	✓	✓													
	B	✓	✓		✓	✓	✓	✓	✓													
	SBP	✓	✓		✓	✓	✓	✓	✓													
	✓	✓	✓	✓	✓	✓	✓	✓	✓	✓	✓	✓	✓	✓	✓	✓	✓	✓	✓	✓	✓	✓
Color					✓	✓	✓	✓														
Sharp					✓	✓	✓	✓														
					✓	✓	✓	✓														
NR					✓	✓	✓	✓														
					✓	✓	✓	✓														
	(●)1●	✓ <sup>3</sup>	✓	✓	✓	✓		✓		✓	✓	✓	✓	✓			✓	✓	✓	✓	✓	✓
	(●)1		✓	✓	✓	✓	✓	✓	✓	✓	✓	✓	✓			✓	✓	✓	✓	✓	✓	✓
	(●)2●		✓	✓	✓	✓	✓	✓	✓	✓	✓	✓	✓	✓			✓	✓	✓	✓	✓	✓
	OFF		✓	✓	✓	✓	✓	✓	✓	✓	✓	✓	✓	✓	✓ <sup>1</sup>		✓	✓	✓	✓	✓	✓
		✓ <sup>3</sup>	✓ <sup>3</sup>	✓ <sup>3</sup>	✓	✓	✓	✓	✓	✓ <sup>3</sup>	✓ <sup>3</sup>	✓ <sup>3</sup>	✓ <sup>3</sup>	✓ <sup>3</sup>	✓ <sup>3</sup>	✓ <sup>3</sup>	✓ <sup>3</sup>	✓ <sup>3</sup>	✓ <sup>3</sup>	✓ <sup>3</sup>	✓ <sup>3</sup>	✓ <sup>3</sup>
					✓	✓	✓	✓	✓													
					✓	✓	✓	✓	✓													
	OFF		✓	✓	✓	✓	✓	✓	✓	✓ <sup>1</sup>	✓ <sup>1</sup>	✓		✓	✓	✓ <sup>1</sup>	✓	✓	✓	✓	✓	✓ <sup>1</sup>
	ON	✓ <sup>2</sup>	✓	✓	✓	✓	✓	✓	✓				✓ <sup>2</sup>	✓	✓		✓	✓	✓	✓	✓	
	MF		✓		✓	✓	✓	✓	✓	✓	✓	✓		✓	✓	✓	✓	✓	✓	✓	✓	✓
	+				✓	✓	✓	✓	✓													
			✓	✓ <sup>3</sup>	✓	✓	✓	✓	✓	✓	✓	✓	✓	✓	✓	✓	✓	✓	✓	✓	✓	✓
		✓ <sup>3</sup>	✓		✓	✓	✓	✓	✓	✓	✓	✓	✓	✓	✓		✓	✓	✓	✓	✓	✓
			✓		✓	✓	✓	✓	✓	✓	✓	✓	✓	✓	✓	✓	✓	✓	✓	✓	✓	✓

		SD+	📷	Adv.		P	S	A	M	🏃	▲	👤	SP												
				Adv.	📷								🌐	🌙	🌞	☀️	📷	👤	🏃	🍷	🌸	TEXT			
MIF	ESTÁNDAR	✓	✓		✓ <sup>3</sup>	✓	✓	✓	✓	✓	✓	✓		✓	✓	✓	✓	✓	✓	✓	✓	✓	✓		
	RESALTE ASIST. ENFOQUE		✓			✓	✓	✓	✓	✓	✓	✓		✓	✓	✓	✓	✓	✓	✓	✓	✓	✓		
🔋	OFF	AUTO	✓	✓	✓	✓	✓				✓		✓	✓					✓	✓	✓				
		🔋	✓	✓	✓	✓	✓	✓	✓	✓			✓	✓	✓				✓	✓	✓			✓	
		S🔋			✓	✓	✓	✓							✓	✓									
		🔋 RECIBO			✓	✓	✓	✓	✓	✓					✓	✓									
		REC	✓	✓	✓	✓	✓	✓	✓	✓	✓			✓	✓	✓	✓		✓	✓	✓	✓	✓	✓	
	ON	🔋	✓	✓	✓	✓	✓	✓	✓	✓		✓ <sup>3</sup>		✓	✓	✓	✓		✓ <sup>3</sup>	✓	✓	✓	✓	✓ <sup>3</sup>	
		AUTO	✓	✓	✓	✓	✓				✓			✓	✓					✓	✓	✓			
		🔋	✓	✓	✓	✓	✓	✓	✓	✓				✓	✓	✓				✓	✓	✓			
		BLOW			✓	✓	✓	✓	✓	✓						✓	✓								
		REC	✓	✓	✓	✓	✓	✓	✓	✓	✓			✓	✓	✓	✓		✓	✓	✓	✓	✓	✓	
👤	OFF	✓	✓	✓ <sup>1</sup>	✓ <sup>1</sup>	✓	✓	✓	✓	✓ <sup>1</sup>	✓ <sup>1</sup>	✓	✓	✓	✓	✓	✓	✓	✓	✓	✓	✓	✓ <sup>1</sup>		
	ON	✓	✓			✓	✓	✓	✓			✓	✓	✓	✓	✓		✓	✓	✓	✓	✓	✓		

1 Fijado en OFF.

2 Fijado en ON.

3 Cambia automáticamente en función del modo.

4 No disponible en los modos 🗨️ TONO ALTO, 🗨️ CLAVE BAJA o 🗨️ TONO DINÁMICO.

5 Únicamente objetivos compatibles.

# FUJIFILM

---

**FUJIFILM Corporation**

7-3, AKASAKA 9-CHOME, MINATO-KU, TOKYO 107-0052, JAPAN

[http://www.fujifilm.com/products/digital\\_cameras/index.html](http://www.fujifilm.com/products/digital_cameras/index.html)